



Chevrolet Equinox
2005 -



GDW Ref. 1512

EEC APPROVAL N°: e6*94/20*0530*00

$\text{max} \downarrow \text{kg}$ \times	$\text{max} \downarrow \text{kg}$ $\times 0,00981 \leq 10,04 \text{ kN}$
$\text{max} \downarrow \text{kg}$ $+$	$\text{max} \downarrow \text{kg}$ $= 75 \text{ kg}$
$s/$	
$\text{Max. } \img alt="Trailer icon" style="width: 50px;"/> = 1600 \text{ kg}$	

GDW nv - Hoogmolenwegel 23 - B-8790 Waregem
TEL. 32(0)56 60 42 12(5) - FAX. 32(0)56 60 01 93
 Email: gdw@gdwtowbars.com - Website: www.gdwtowbars.com



Chevrolet Equinox

2005 -

Ref. 1512

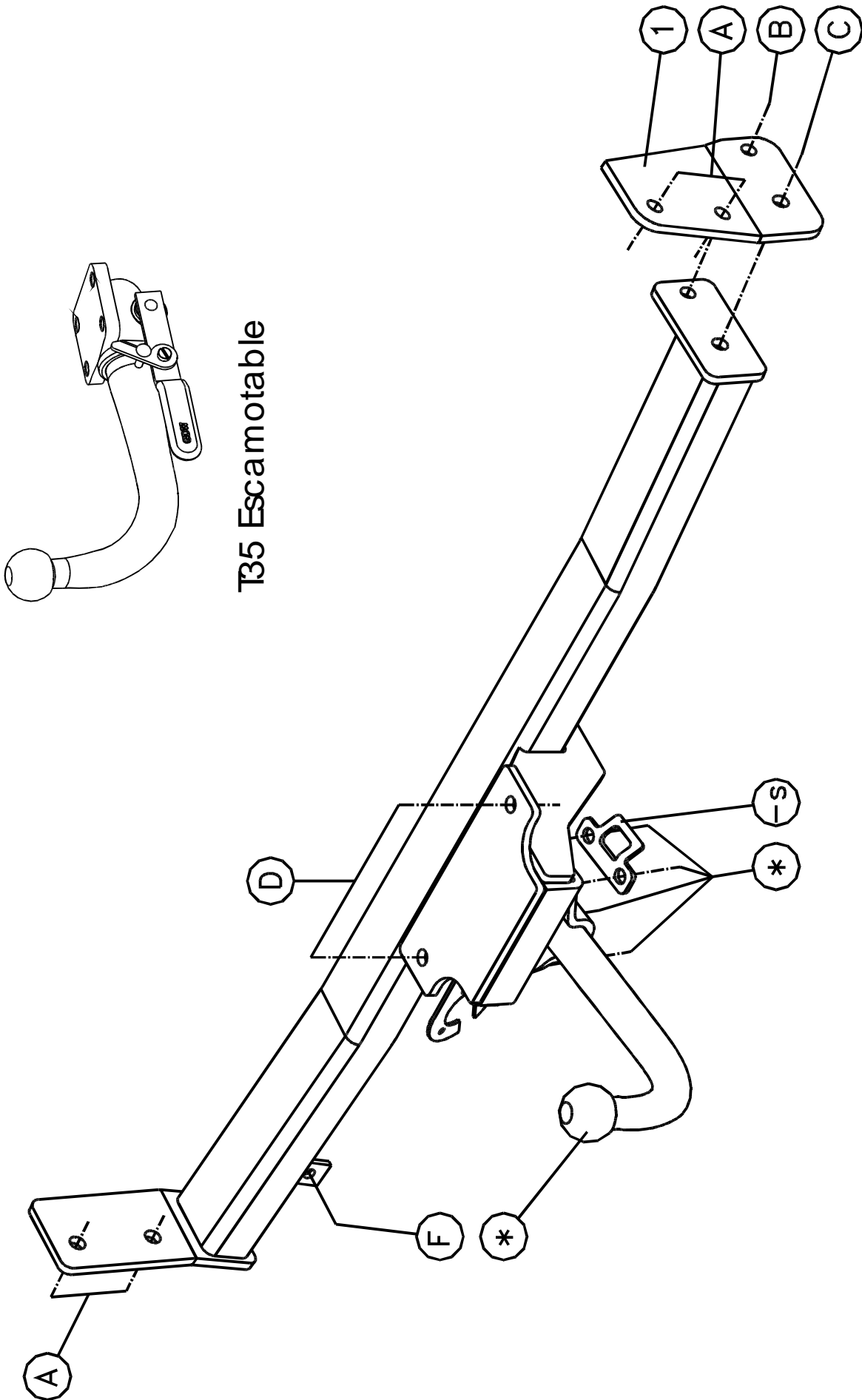

T35 Escamotable



Chevrolet Equinox

2005 -

Ref. 1512

Montagehandleiding

- 1) Verwijder definitief het sleepoog aan de rechterzijde van het voertuig. Neem in het midden van de bumper het afdekkapje weg. Haal de uitlaat uit de dempingsrubbers en laat deze zakken.
- 2) Positioneer aan de rechterzijde op de buitenkant van de chassisbalk de monteerplaat (1) met de punten (A) op de voorziene schroefboringen waar het sleepoog was bevestigd, breng de bouten in en schroef deze handvast. Breng de trekhaak met de punten (A) tegen de buitenzijde van de linker chassisbalk aan op de van schroefdraad voorziene boringen en met de punten (D) tegen de onderzijde van de dwarsbalk achteraan het voertuig op de van schroefdraad voorzien boringen. De punten (B) en (C) van de trekhaak passen met (B) en (C) van de monteerplaat (1). Breng alle bouten in en schroef deze degelijk vast (zie aanhaalmomenten).
- 3) Hang de uitlaat terug in de dempingsrubbers. Monteer de kogelstang T43 of de behuizing van het afneembaar systeem T35.
- 4) Monteer het mistlicht terug op punt (F) van de trekhaak.

Samenstelling

Trekhaak referentie 1512

1 kogelstang T43L036	(*)
4 bouten DIN933 - M12x40	(*)
4 veerringen DIN128-A12	(*-*')
1 veiligheidsschakel	(*')
6 bouten DIN933 - M12x35	(A-B-C)
1 moer DIN934 - M12	(B)
8 veerringen DIN128-A12	(A-B-C-D)
2 cilinderkopschroeven DIN912 - M12x35	(D)
1 monteerstuk (1)	(A)

Alle bouten en moeren : kwaliteit 8.8

N.B.

Voor de maximum toegestane massa welke uw voertuig mag trekken dient u uw dealer te raadplegen.

Verwijder eventueel de bitumenlaag op de bevestigingsplaats van de trekhaak.

Opgepast bij het boren dat men geen remleiding, elektriciteitsdraden of brandstofleidingen beschadigt.



Chevrolet Equinox

2005 -

Réf. 1512

Notice de montage

- 1) Enlever définitivement l'anneau de traction du côté droit du véhicule. Supprimer le capuchon au milieu du pare-chocs. Enlever le pot d'échappement des caoutchoucs d'assourdissement et laisser le baisser.
- 2) Positionner la plaque de montage (1) du côté droit à l'extérieur de la poutre du châssis, avec les points (A) sur les forages filetés prévus où l'anneau de traction était fixé, introduire les boulons mais ne pas serrer. Placer l'attelage avec les points (A) contre le côté gauche à l'extérieur de la poutre du châssis sur les forages filetés prévus et avec les points (D) contre le côté inférieur de la traverse derrière le véhicule. Les points (B) et (C) de l'attelage s'adaptent aux points (B) et (C) de la plaque de montage (1). Insérer tous les boulons et bien fixer (cfr. couples de serrage).
- 3) Remonter le pare-chocs dans les caoutchoucs d'assourdissement. Monter la rotule T43 ou le pied du système escamotable T35.
- 4) Remonter le phare anti-brouillard sur le point (F) de l'attelage.

Composition

Attelage référence 1512

1 rotule T43L036	(*)
4 boulons DIN933 - M12x40	(*)
4 anneaux à ressort DIN128-A12	(*-*')
1 anneau de sécurité	(*')
6 boulons DIN933 - M12x35	(A-B-C)
1 écrou DIN934 - M12	(B)
8 anneaux à ressort DIN128-A12	(A-B-C-D)
2 vis DIN912 - M12x35	(D)
1 pièce de montage (1)	(A)

Tous les boulons et les écrous : qualité 8.8

Remarque

Pour le poids de traction maximum autorisé de votre voiture, consulter votre concessionnaire.
Enlever la couche de bitume ou d'anti-tremblement qui recouvre éventuellement les points de fixation.



Chevrolet Equinox

2005 -

Ref. 1512

Fitting instructions

- 1) Permanently remove the towing ring on the right side of the vehicle. Also remove the cap in the middle of the bumper. Remove the exhaust from the filling up rubbers and let this one sink.
- 2) Place mounting plate (1) on the right side on the back of the chassis beam with points (A) on the provided screw-thread holes where the towing ring was fixed, insert the bolts but do not tighten. Place the tow bar with the points (A) against the backside of the left chassis beam on the provided screw-thread holes and with points (D) against the underside of the cross-beam at the back of the vehicle on the provided screw-thread holes. The points (B) and (C) of the tow bar match points (B) and (C) of mounting plate (1). Insert all the bolts and tighten firmly (see tension).
- 3) Replace the exhaust in the filling up rubbers. Assemble the ball T43 or the pedestal of the removable system T35.
- 4) Re-assemble the fog lamp on point (F) of the tow bar.

Composition

Tow bar reference 1512

1 ball T43L036	(*)
4 bolts DIN933 - M12x40	(*)
4 spring rings DIN128-A12	(*-*')
1 securtiy shackle	(*')
6 bolts DIN933 - M12x35	(A-B-C)
1 nut DIN934 - M12	(B)
8 spring rings DIN128-A12	(A-B-C-D)
2 screws DIN912 - M12x35	(D)
1 mounting piece (1)	(A)

All bolts and nuts : quality 8.8

Note

Please consult your cardealer or owners manual for the maximal permissable towing mass.

Remove any bitumen coating on the fastening position for the tow bar.

When drilling, be carefull not to damage any brake lines, electrical wiring or fuel lines.



Chevrolet Equinox

2005 -

Ref. 1512

Anbauanleitung

- 1) Endgültig Abschleppöse an rechte Seite von Fahrzeug entfernen. Abdeckkappe in der Mitte von Stoßstange entfernen. Auspuff aus Dämpfungsgummis nehmen und sinken lassen.
- 2) Montierplatte (1) an rechte Seite, an Außenseite von Chassisbalken setzen mit Punkte (A) auf vorhandene Schraubenlöcher wo Abschleppöse befestigt war, Bolzen einbringen ohne anzuspinnen. Anhängerkupplung mit Punkte (A) gegen linke Chassisbalkenaußenseite auf vorhandene Schraubenlöcher bringen und mit Punkte (D) gegen Unterseite von Querbalken hinten Fahrzeug auf vorhandene Schraubenlöcher. Punkte (B) und (C) von Anhängerkupplung passen mit (B) und (C) von Montierplatte (1). Alle Bolzen einbringen und gediegen festschrauben (siehe Drehmomente).
- 3) Auspuff wieder in Dämpfungsgummis hängen. Kugelstange T43 oder Sockel von abnehmbar System T35 montieren.
- 4) Nebelscheinwerfer wieder auf Punkt (F) von Anhängerkupplung montieren.

Zusammenstellung

Anhängerkupplung Referenz 1512

1 Kugelstange T43L036	(*)
4 Bolzen DIN933 - M12x40	(*)
4 Schraubenfedern DIN128-A12	(*-*')
1 Sicherheitskettenglied	(*')
6 Bolzen DIN933 - M12x35	(A-B-C)
1 Mutter DIN934 - M12	(B)
8 Schraubenfedern DIN128-A12	(A-B-C-D)
2 Schrauben DIN912 - M12x35	(D)
1 Montierstück (1)	(A)

Alle Bolzen und Muttern : Qualität 8.8

Hinweise

Die maximale Anhängelast Ihres Fahrzeuges können Sie im Fahrzeugschein oder im Benutzerhandbuch nachlesen.
Im Bereich der Anlageflächen muß Unterbodenschutz und Antiröhmaterial entfernt werden.
Vor dem Bohren prüfen, daß keine, dort eventuell Leitungen beschädigt werden können.

Trekhaken

Attelages



Anhängevorrichtungen Tow bars

Bouten - Boulons - Bolts - Bolzen
Kwaliteit 8.8

DIN 912 - DIN 931 - DIN 933 - DIN 7991

M6 \equiv 10,8Nm of 1,1kgm
M12 \equiv 88,3Nm of 9,0kgm

M8 \equiv 25,5Nm of 2,60kgm
M14 \equiv 137Nm of 14,0kgm

M10 \equiv 52,0Nm of 5,30kgm
M16 \equiv 211,0Nm of 21,5kgm

Bouten - Boulons - Bolts - Bolzen
Kwaliteit 10.9

DIN 912 - DIN 931 - DIN 933 - DIN 7991

M6 \equiv 13,7Nm of 1,4kgm
M12 \equiv 122,6Nm of 12,5kgm

M8 \equiv 35,3Nm of 3,6kgm
M14 \equiv 194Nm of 19,8kgm

M10 \equiv 70,6Nm of 7,20kgm
M16 \equiv 299,2Nm of 30,5kgm

De tussenruimte conform supplement VII, afbeelding 30 van de richtlijn 94/20/EG moet in acht worden genomen.

La zone de dégagement doit être garantie conformément à l'annexe VII, illustration 30 de la directive 94/20/CE.

The clearance specified in appendix VII, diagram 30 of guideline 94/20/EG must be guaranteed.

Der Freiraum nach Anhang VII, Abbildung 30 der Richtlinie 94/20/EG ist zu gewährleisten.

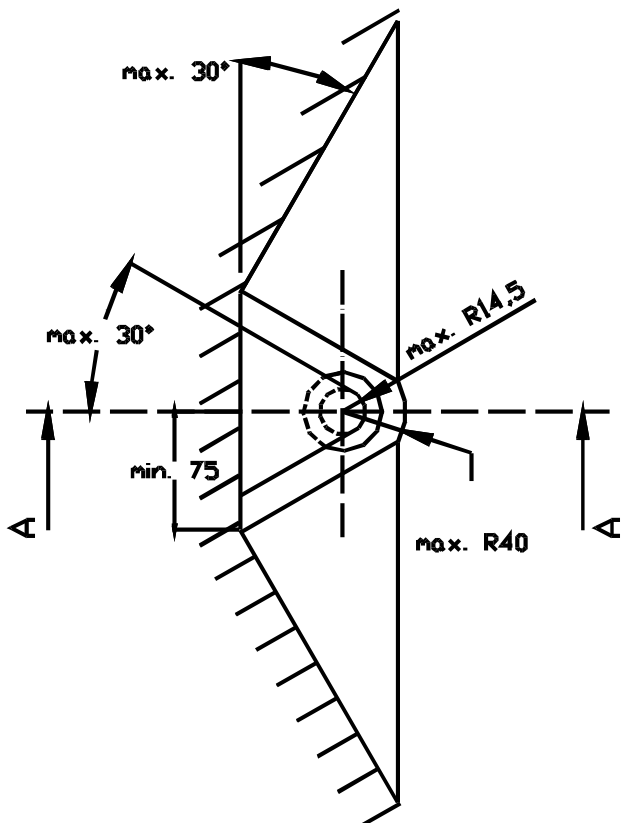
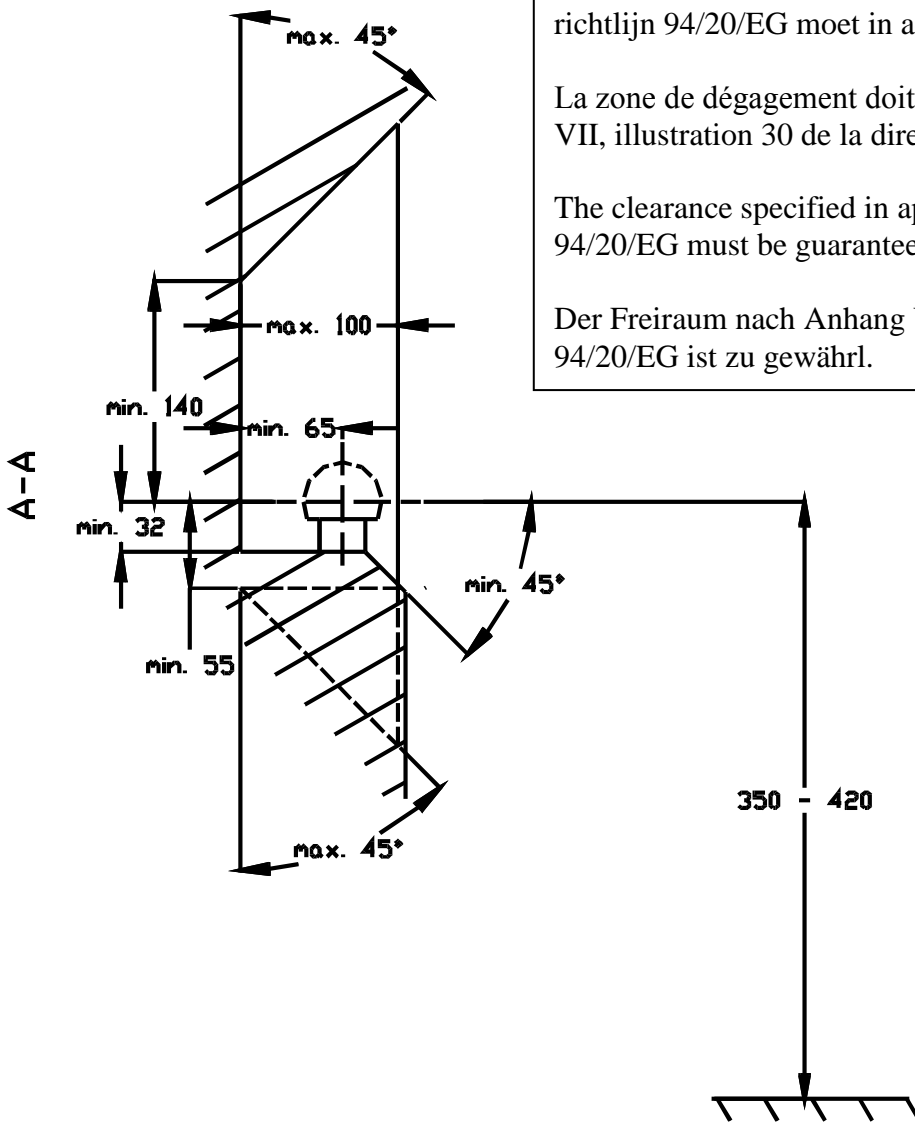

Bij toelaatbaar totaal gewicht van het voertuig

Pour poids total en charge autorisé du véhicule

At laden weight of the vehicle

Bei zulässigem Gesamtgewicht des Fahrzeuges