



Citroën C4 Sedan + Coupé





12/2004 -



GDW Ref. 1506



EEC APPROVAL N°: e6*94/20*0518*00

max ↓ kg	x	max ↓ kg	
			
D= _____ x 0,00981 ≤ 8,60 kN			
max ↓ kg	+	max ↓ kg	
			
		s/	= 75 kg
Max.			= 1650 kg

GDW nv - Hoogmolenwegel 23 - B-8790 Waregem
TEL. 32(0)56 60 42 12(5) - FAX. 32(0)56 60 01 93
 Email: gdw@gdwtowbars.com - Website: www.gdwtowbars.com



Citroën C4 Sedan + Coupé

12/2004 -

Ref. 1506

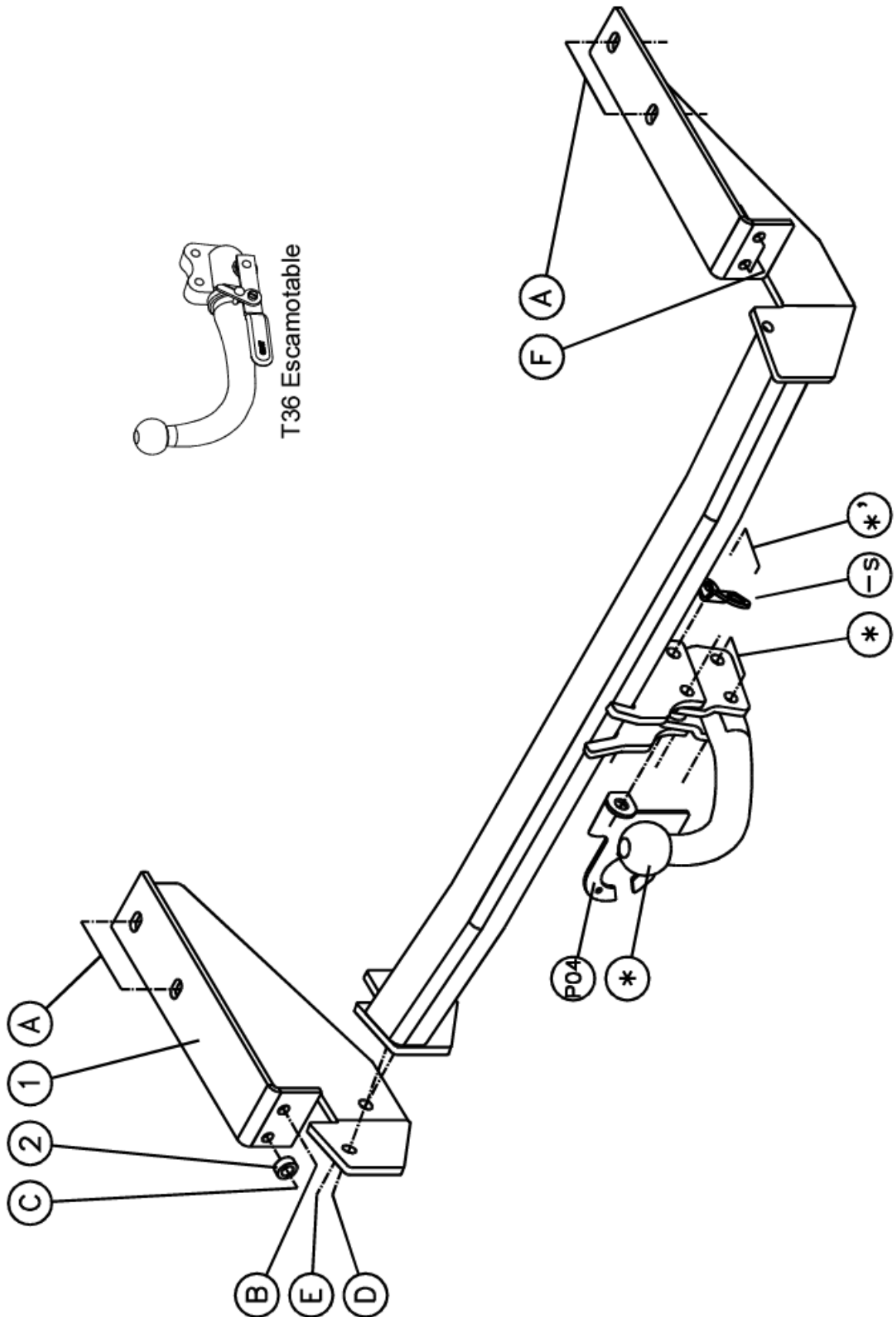
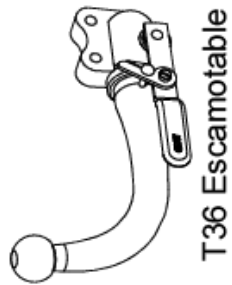



Citroën C4 Sedan + Coupé

12/2004 -

Ref. 1506

Montagehandleiding

- 1) Demonteer de bumper. Bij de coupé uitvoering wordt ook de kunststoffen beschermkap onderaan gedemonteerd.
- 2) Verwijder de onderste bouten van de stootbalk (M8).
- 3) Plaats het monterestuk (1) met de punten (A) op de voorziene bouten aan de onderzijde van de linker chassisbalk, breng moeren en rondsels aan en zet handvast. Het punt (B) komt tegen de moer van de stootbalkbevestiging, breng bout en rondsels in via de achterzijde en breng de moer aan, bij (C) moet het monterebuisje (2) tussen het koetswerk en het monterestuk (1) gemonteerd worden, breng de bout in en zet alles handvast.
- 4) Plaats nu de trekhaak met de punten (A) op de voorziene bouten aan de onderzijde van de rechter chassisbalk, breng moeren en rondsels aan en zet handvast. De punten (D) en (E) komen te passen met de punten (D) en (E) van het monterestuk (1) breng de bouten in en zet handvast. De punten (F) komen tegen de moeren van de stootbalkbevestiging, breng de bouten en rondsels in via de achterzijde en breng de moeren aan en schroef alles degelijk vast (zie aanhaalmomenten).
- 5) Maak bij de 5deurs uitvoering in de onderzijde van de bumper een insnijding zoals op bijgeleverde tekening 1. Maak bij de coupé uitvoering een insnijding in de kunststoffen beschermkap onderaan het voertuig volgens bijgeleverde tekening 2.
- 6) Monteren van de kogelstang T45 of de behuizing van het afneembaar systeem T36 samen met de stekkerdooshouder en veiligheidsschakel, breng de bouten in en schroef degelijk vast (zie aanhaalmomenten).
(N.B. : De stekkerdooshouder wordt aan de bout van de kogel bevestigd die zich het meest naar achteren bevindt)

Demonteren van de bumper

5 deurs uitvoering

- 1 plasticplug in wielkast (aan de naad van bumper en koetswerk)
- 1 vijsje onderaan in midden
- 4 plasticpluggen onderaan
- zijkanten naar buiten trekken

Coupé uitvoering

- achterlichtunits demonteren (1 plasticmoer in koffer en unit naar achter trekken)
- kunststoffen beschermplaat onderaan (3 moertjes + 1 vijsje + 2 plasticpluggen)
- bumper demonteren (is idem aan 5 deurs uitvoering demontage)

Samenstelling

Trekhaak referentie 1506

1 kogelstang T45M002	(*)	4 rondsels 30x10,5x2,5mm	(A)
4 borgmoeren M12 - DIN985	(*-*')	4 bouten M8x40 - DIN933	(B-C-F)
4 bouten M12x70 - DIN931	(*-*')	4 moeren M8 - DIN934	(B-C-F)
		4 borgrondrels M8 - DIN128A	(B-C-F)
1 veiligheidsschakel (800053)	(*-*')	4 rondsels 25x8,4x2mm	(B-C-F)
2 tussenbuisjes T45	(*')	2 bouten M12x35 - DIN933	(D-E)
2 tussenschelpjes T45	(*)	1 moer M12 - DIN934	(E)
1 stekkerdooshouder P04	(*')	2 borgrondrels M12 - DIN128A	(D-E)
4 moeren M10 - DIN934	(A)	1 buisje \varnothing 20x4x8mm	(C)
4 borgrondrels M10 - DIN128A	(A)	1 monterzijstuk links (1)	(C-D-E)

Alle bouten en moeren : kwaliteit 8.8

N.B.

Voor de maximum toegestane massa welke uw voertuig mag trekken dient u uw dealer te raadplegen.

Verwijder eventueel de bitumenlaag op de bevestigingsplaats van de trekhaak.

Opgepast bij het boren dat men geen remleiding, elektriciteitsdraden of brandstofleidingen beschadigt.



Citroën C4 Sedan + Coupé

12/2004 -

Réf. 1506

Notice de montage

- 1) Démontez le pare-chocs. Pour l'exécution coupé, il faut démonter le capuchon de protection en matière plastique au bas.
- 2) Supprimer les boulons de dessous du butoir (M8).
- 3) Placer la pièce de montage (1) avec les points (A) sur les boulons prévus au côté inférieur de la poutre du châssis gauche, insérer les écrous et les rondelles sans serrer. Point (B) vient contre le boulon de la fixation du butoir, insérer le boulon par le côté de derrière et placer l'écrou, monter en (C) le tube de montage (2) entre la carrosserie et la pièce de montage (1), insérer le boulon sans serrer.
- 4) Placer l'attelage avec les points (A) sur les boulons prévus au côté inférieur de la poutre du châssis droite, insérer les boulons et les rondelles sans serrer. Points (D) et (E) s'adaptent aux points (D) et (E) de la pièce de montage (1), insérer les boulons sans serrer. Les points (F) viennent contre les écrous de la fixation du butoir, insérer les boulons par le côté de derrière, placer les écrous et bien fixer le tout (cfr. couples de serrage).
- 5) Pour l'exécution 5 portes il faut faire une découpe au côté inférieur du pare-chocs selon dessin 1. Pour l'exécution coupé il faut faire une découpe dans le capuchon de protection en matière plastique au bas du véhicule selon dessin 2.
- 6) Monter la tige T45 ou le pied du système escamotable T36 avec le porteur bloc multiprise, insérer les boulons et bien fixer le tout (cfr. couples de serrage).
(Remarque : Fixer le porteur bloc multiprise au boulon de la rotule qui se trouve le plus en arrière)

Démontage du pare-chocs

Exécution 5 portes

- 1 bouchon en matière plastique dans le logement de roue (au joint du pare-chocs et de la carrosserie)
- 1 petit vis au bas au milieu
- 4 bouchons en matière plastique au bas
- tirer les côtés à l'extérieur

Exécution coupé

- démonter les feux arrière (1 écrou en matière plastique dans le coffre et tirer une pièce à l'extérieur)
- plaque de protection au bas (3 petits écrous + 1 petit vis + 2 bouchons en matière plastique)
- démonter le pare-chocs (est égal au démontage de l'exécution 5 portes)

Composition

Attelage référence 1506

1 rotule T45M002	(*)	4 rondelles 30x10,5x2,5mm	(A)
4 écrous de sûreté M12 - DIN985	(*-*')	4 boulons M8x40 - DIN933	(B-C-F)
4 boulons M12x70 - DIN931	(*-*')	4 écrous M8 - DIN934	(B-C-F)
		4 rondelles de sûreté M8 - DIN128A	(B-C-F)
1 anneau de sécurité (800053)	(*-*')	4 rondelles 25x8,4x2mm	(B-C-F)
2 tubes T45	(*')	2 boulons M12x35 - DIN933	(D-E)
2 pièces T45	(*)	1 écrou M12 - DIN934	(E)
1 porteur bloc multiprise P04	(*')	2 rondelles de sûreté M12 - DIN128A	(D-E)
4 écrous M10 - DIN934	(A)	1 tube ø20x4x8mm	(C)
4 rondelles de sûreté M10 - DIN128A	(A)	1 pièce de montage gauche (1)	(C-D-E)

Tous les boulons et les écrous : qualité 8.8

Remarque

Pour le poids de traction maximum autorisé de votre voiture, consulter votre concessionnaire.
Enlever la couche de bitume ou d'anti-tremblement qui recouvre éventuellement les points de fixation.



Citroën C4 Sedan + Coupé

12/2004 -

Ref. 1506

Fitting instructions

- 1) Disassemble the bumper. Disassemble the plastic protection cap at the bottom by the coupé execution
- 2) Remove the lowermost bolts from the buffer beam (M8).
- 3) Place mounting piece (1) with points (A) on the provided bolts on the underside of the left chassis beam, insert the nuts and washers but do not tighten yet. Point (B) comes against the nut of the buffer beam fixation, insert the bolt through the back side and place the nut, assemble mounting tube (2) between the coach-work and mounting piece (1), insert the bolt but do not tighten yet.
- 4) Place the tow bar with points (A) on the provided bolts on the underside of the right chassis beam, insert the nuts and washers but do not tighten yet. Points (D) and (E) match points (D) and (E) of mounting piece (1), insert the bolts but do not tighten. Points (F) come against the nuts of the buffer beam fixation, insert the bolts through the back side and place the nuts, screw everything firmly on (see tension).
- 5) Make an incision in the underside of the bumper by the 5-doors execution as on drawing 1 enclosed. Make an incision in the plastic protection cap at the bottom of the vehicle by the coupé execution as on drawing 2 enclosed.
- 6) Assemble the ball T45 or the pedestal of the escamotable system T36 together with the socket holder, insert the bolts and tighten firmly (see tension).
(Note : Fix the socket holder on the bolt of the ball which is most backwards)

Disassemblage of the bumper

5-doors execution

- 1 plastic plug in the wheel case (on the seam of the bumper and the coach-work)
- 1 small screw at the bottom in the middle
- 4 plastic plugs at the bottom
- pull the sides outwards

Coupé execution

- disassemble the rear-light units (1 plastic nut in the trunk and pull unit backwards)
- plastic protection plate at the bottom (3 small nuts + 1 small screw + 2 plastic plugs)
- disassemble the bumper (is the same as the disassemblage of the 5-doors execution)

Composition

Tow bar reference 1506

1 ball T45M002	(*)	4 washers 30x10,5x2,5mm	(A)
4 security nuts M12 - DIN985	(*-*')	4 bolts M8x40 - DIN933	(B-C-F)
4 bolts M12x70 - DIN931	(*-*')	4 nuts M8 - DIN934	(B-C-F)
		4 security washers M8 - DIN128A	(B-C-F)
1 security shackle (800053)	(*-*')	4 washers 25x8,4x2mm	(B-C-F)
2 tubes T45	(*')	2 bolts M12x35 - DIN933	(D-E)
2 pieces T45	(*)	1 nut M12 - DIN934	(E)
1 socket holder P04	(*')	2 security washers M12 - DIN128A	(D-E)
4 nuts M10 - DIN934	(A)	1 tube ø20x4x8mm	(C)
4 security washers M10 - DIN128A	(A)	1 mounting piece left (1)	(C-D-E)

All bolts and nuts : quality 8.8

Note

Please consult your car dealer or owners manual for the maximal permissible towing mass.
Remove any bitumen coating on the fastening position for the tow bar.
When drilling, be careful not to damage any brake lines, electrical wiring or fuel lines.



Citroën C4 Sedan + Coupé

12/2004 -

Ref. 1506

Anbauanleitung

- 1) Stoßstange abmontieren. Bei Coupé Ausführung, Kunststoffschützkappe unten abmontieren.
- 2) Niedrigste Bolzen von Stoßbalken entfernen (M8).
- 3) Montierstück (1) mit Punkte (A) auf vorhandene Bolzen an Unterseite von linke Chassisbalken setzen, Muttern und Ritzel anbringen ohne anzuspinnen. Punkt (B) kommt gegen Mutter von Stoßbalkenbefestigung, Bolzen via Hinterseite einbringen und Mutter anbringen, bei (C) Montierstück (2) zwischen Karrosserie und Montierstück (1) montieren, Bolzen einbringen ohne anzuspinnen.
- 4) Anhängerkupplung mit Punkte (A) auf vorhandene Bolzen an Unterseite von rechte Chassisbalken setzen, Muttern und Ritzel anbringen ohne anzuspinnen. Punkte (D) und (E) stimmen mit Punkte (D) und (E) von Montierstück (1) überein, Bolzen einbringen ohne anzuspinnen. Punkte (F) kommen gegen Muttern von Stoßbalkenbefestigung, Bolzen via Hinterseite einbringen, Muttern anbringen und Alles gediegen anspringen (siehe Drehmomente).
- 5) Bei die 5-türige Ausführung einen Einschnitt machen in Unterseite von Stoßstange wie auf beigefügter Zeichnung 1. Bei die Coupé Ausführung einen Einschnitt machen in Kunststoffstützkappe unten Fahrzeug zufolge beigefügter Zeichnung 2.
- 6) Kugelstange T45 oder Sockel von abnehmbar System T36 zusammen mit Steckdosebehälter montieren. Bolzen einbringen und gediegen festschrauben (siehe Drehmomente).
(Hinweise : Steckdosebehälter an Bolzen von Kugel befestigen wie sich am meisten rückwärts befindet)

Abmontieren von Stoßstange

5-türige Ausführung

- 1 Plastikzapfen in Radschutzkasten (an Naht von Stoßstange und Karrosserie)
- 1 Schraube unten in der Mitte
- 4 Plastikzapfen unten
- Seiten nach außen ziehen

Coupé Ausführung

- Hinterleuchten abmontieren (1 Plastikmutter in Koffer und Unit nach hinten ziehen)
- Kunststoffstützplatte unten (3 Muttern + 1 Schraube + 2 Plastikzapfen)
- Stoßstange abmontieren (idem wie Demontage 5-türige Ausführung)

Zusammenstellung

Anhängerkupplung Referenz 1506

1 Kugelstange T45M002	(*)	4 Ritzel 30x10,5x2,5mm	(A)
4 Sicherheitsmutter M12 - DIN985	(*-*')	4 Bolzen M8x40 - DIN933	(B-C-F)
4 Bolzen M12x70 - DIN931	(*-*')	4 Muttern M8 - DIN934	(B-C-F)
		4 Sicherheitsritzeln M8 - DIN128A	(B-C-F)
1 Sicherheitskettenglied (800053)	(*-*')	4 Ritzel 25x8,4x2mm	(B-C-F)
2 Röhren T45	(*')	2 Bolzen M12x35 - DIN933	(D-E)
2 Stücke T45	(*)	1 Mutter M12 - DIN934	(E)
1 Steckdosebehälter P04	(*')	2 Sicherheitsritzeln M12 - DIN128A	(D-E)
4 Muttern M10 - DIN934	(A)	1 Röhren ø20x4x8mm	(C)
4 Sicherheitsritzeln M10 - DIN128A	(A)	1 Montierstück links (1)	(C-D-E)

Alle Bolzen und Muttern : Qualität 8.8

Hinweise

Die maximale Anhängelast Ihres Fahrzeuges können Sie im Fahrzeugschein oder in Benutzhandbuch nachlesen.
Im Bereich der Anlageflächen muß Unterbodenschutz und Antiröhmaterial entfernt werden.
Vor dem Bohren prüfen, daß keine, dort eventuell Leitungen beschädigt werden können.

Tekening 1 - Citroën Sedan

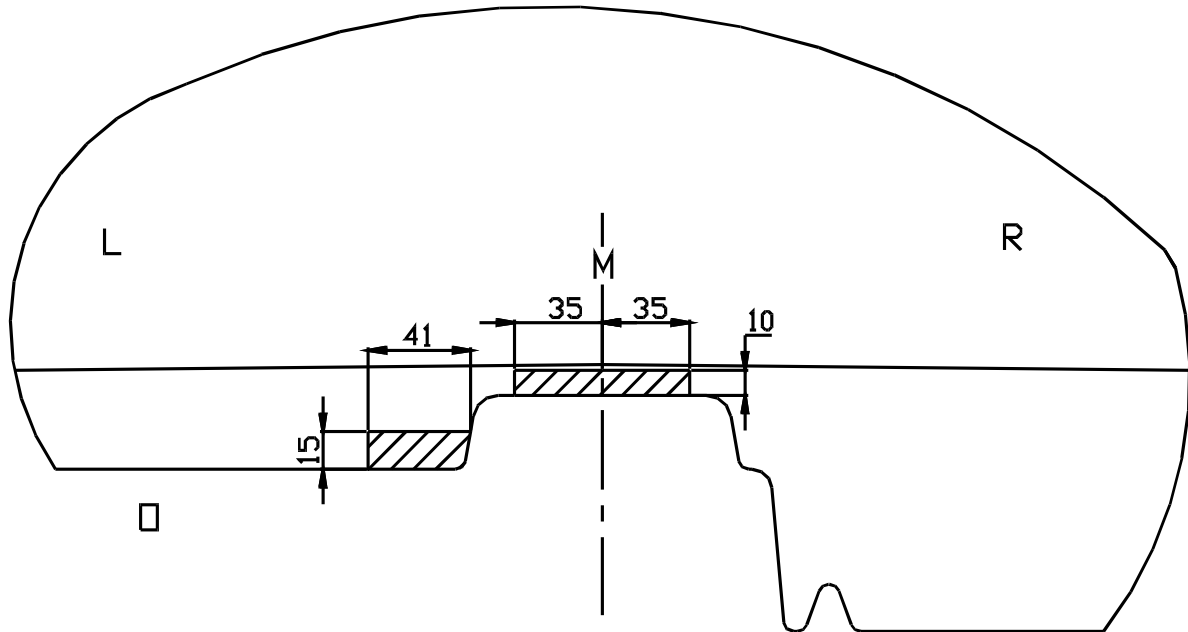

Tekening 2 - Citroën Coupé

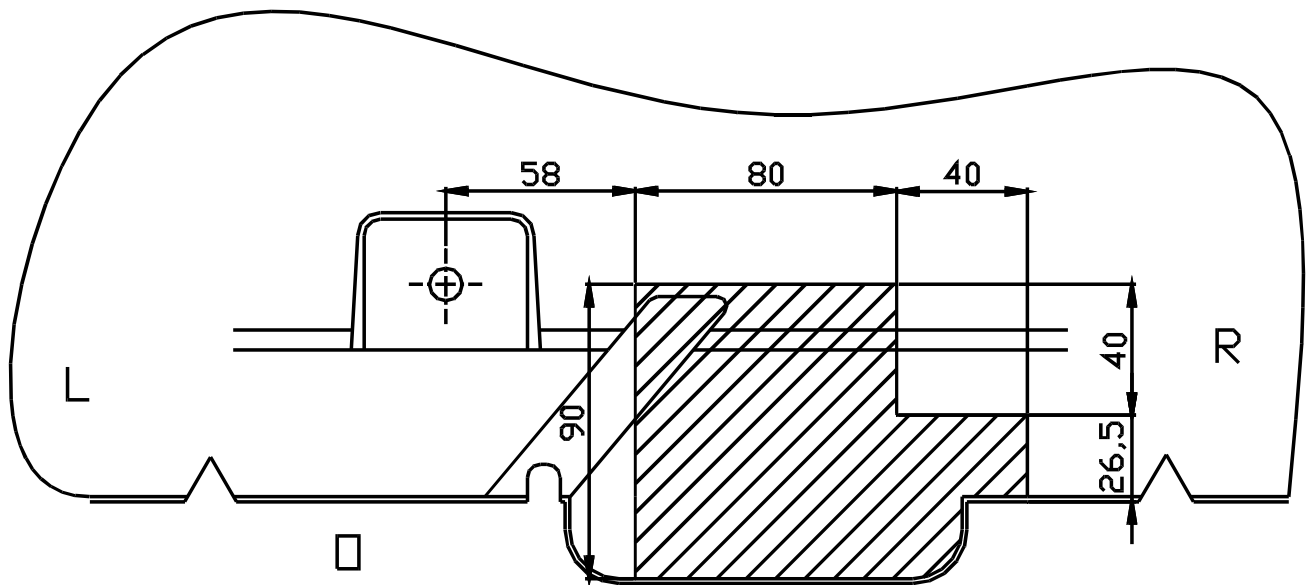

Uitsnijding bumper:

het gearceerde gebied moet weggesneden worden

“B” = de bumper

“O” = de onderrand van de bumper

“M” = het midden van de bumper

Découpe pare-chocs

la zone hachurée doit être découpée

“B” = le pare-chocs

“O” = le bord inférieur du pare-chocs

“M” = le milieu du pare-chocs

Excision bumper:

the hatched area has to be cut away

“B” = the bumper

“O” = the lower rim of the bumper

“M” = the middle of the bumper

Ausschnitzung Stoßstange

das schraffierte Gebiet muß weggeschnitten werden

“B” = Stoßstange

“O” = Unterrand Stoßstange

“M” = der Mitter von Stoßstange

Bouten - Boulons - Bolts - Bolzen DIN931/DIN933/DIN7991

Kwaliteit - Qualité - Quality - Qualität 8.8

M6-----10.8Nm of 1.1kgm	M8-----25.5Nm of 2.60kgm	M10-----52.0Nm of 5.30kgm
M12-----88.3Nm of 9.0kgm	M14-----137 Nm of 14.0kgm	M16-----211 Nm of 21.5kgm
	M22-----265 Nm ok 27kgm	

De tussenruimte conform supplement VII, afbeelding 30 van de richtlijn 94/20/EG moet in acht worden genomen.

La zone de dégagement doit être garantie conformément à l'annexe VII, illustration 30 de la directive 94/20/CE.

The clearance specified in appendix VII, diagram 30 of guideline 94/20/EG must be guaranteed.

Der Freiraum nach Anhang VII, Abbildung 30 der Richtlinie 94/20/EG ist zu gewährleisten.

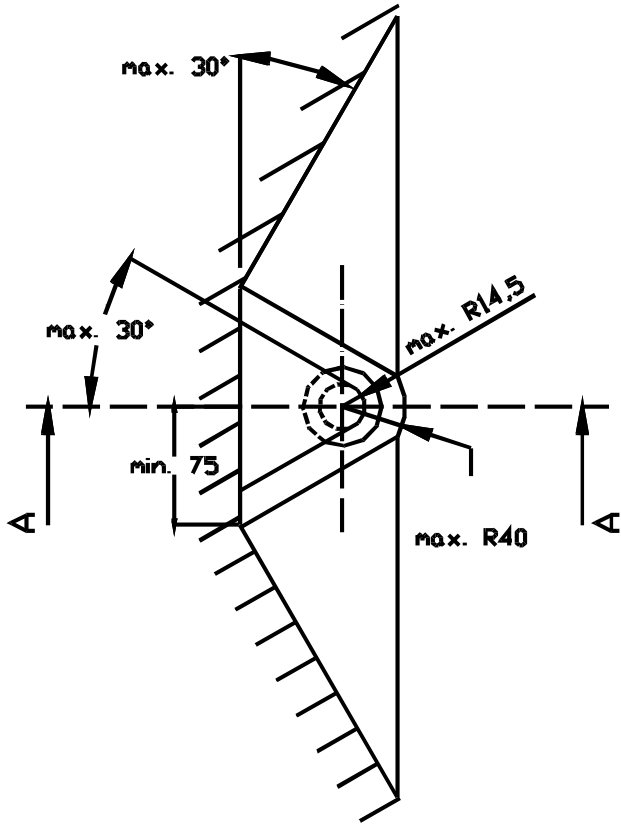
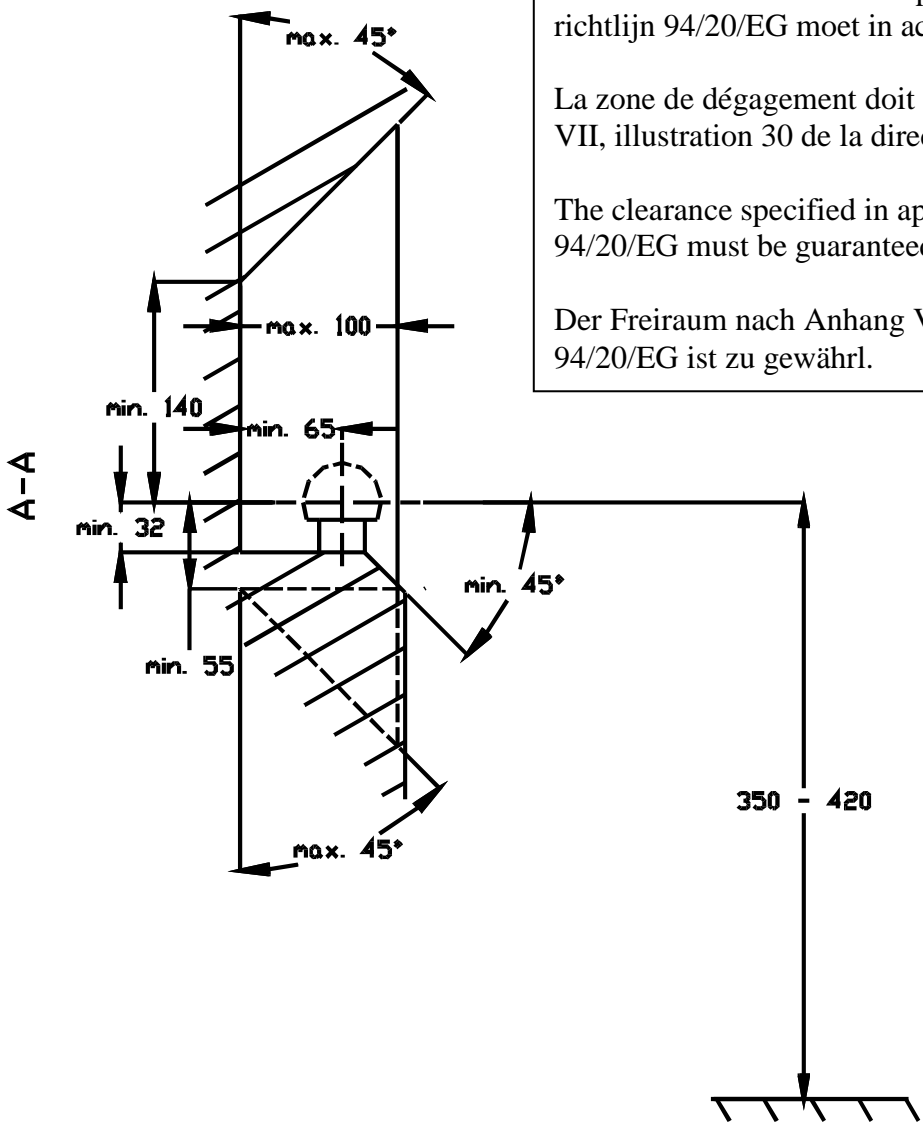

Bij toelaatbaar totaal gewicht van het voertuig
Pour poids total en charge autorisé du véhicule
At laden weight of the vehicle
Bei zulässigem Gesamtgewicht des Fahrzeuges