

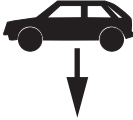

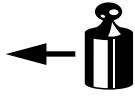





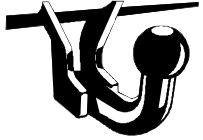

<ul style="list-style-type: none"> NL Montagehandleiding D Montageanleitung GB Fitting instruction F Instruction de montage E Instrucciones de montaje DK Montagevejledning N Monteringsveiledning S Monteringshandledning FIN Asennusohje I Istruzioni di montaggio CZ Návod k montáži PL Instrukcja montażu H Szerelési utasítás 	Partnr.: 048623	 EC 94/20 e4 00-3749	 2550 kg	 2000 kg	 80 kg	D waarde value Wert valeur 11,0 kN	 (c) BOSAL Plant 34 Date: 08-01-2009 Rev. nr. 01
	Chevrolet Captiva  2006 →						

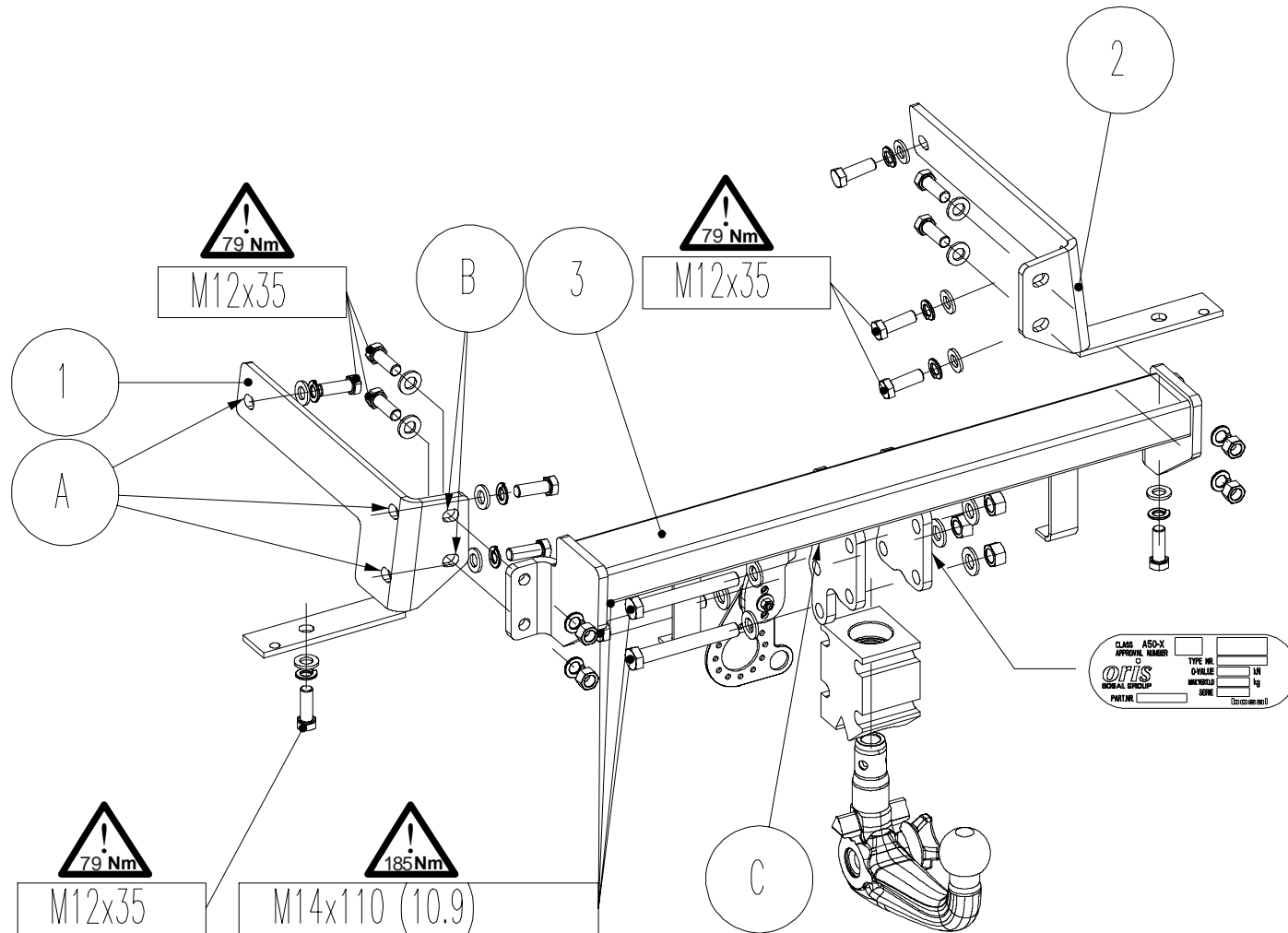

Meegeleverde onderdelen Mitgelieferte Befestigungsteile Provided parts Materiel de fixation joint Piezas incluidas	Medfølgende komponenter Vedlagt festemateriell Medföljande komponenter Mukana tulevat osat	Componenti forniti a corredo Dodané upevňovací díly Dostarczone części wymienn Általunk biztosított alkatrészek
--	---	--

bolt	size	Quality	Quantity	Spanner
	M12x35 M14x110	8.8 10.9	12 4	 19 22

	4x	M12		12x	A12
	4x	M14 cl.10		12x 8x	13 15

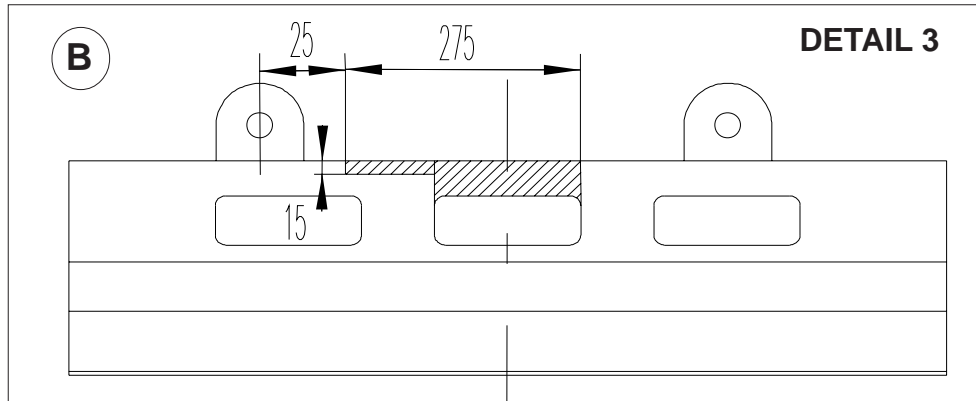
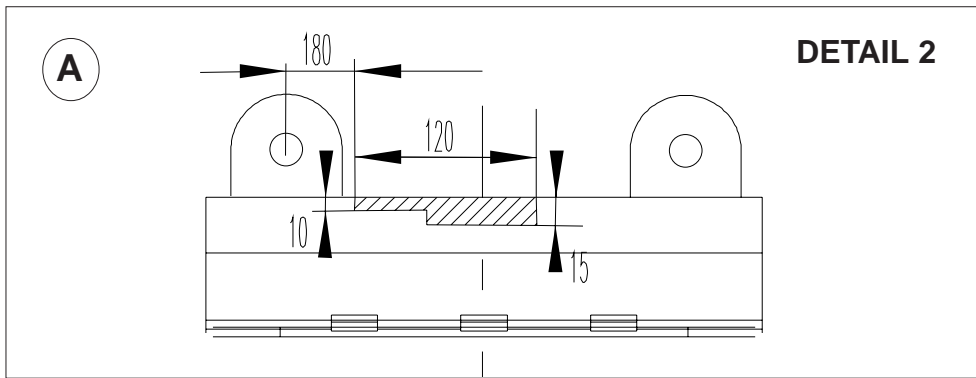
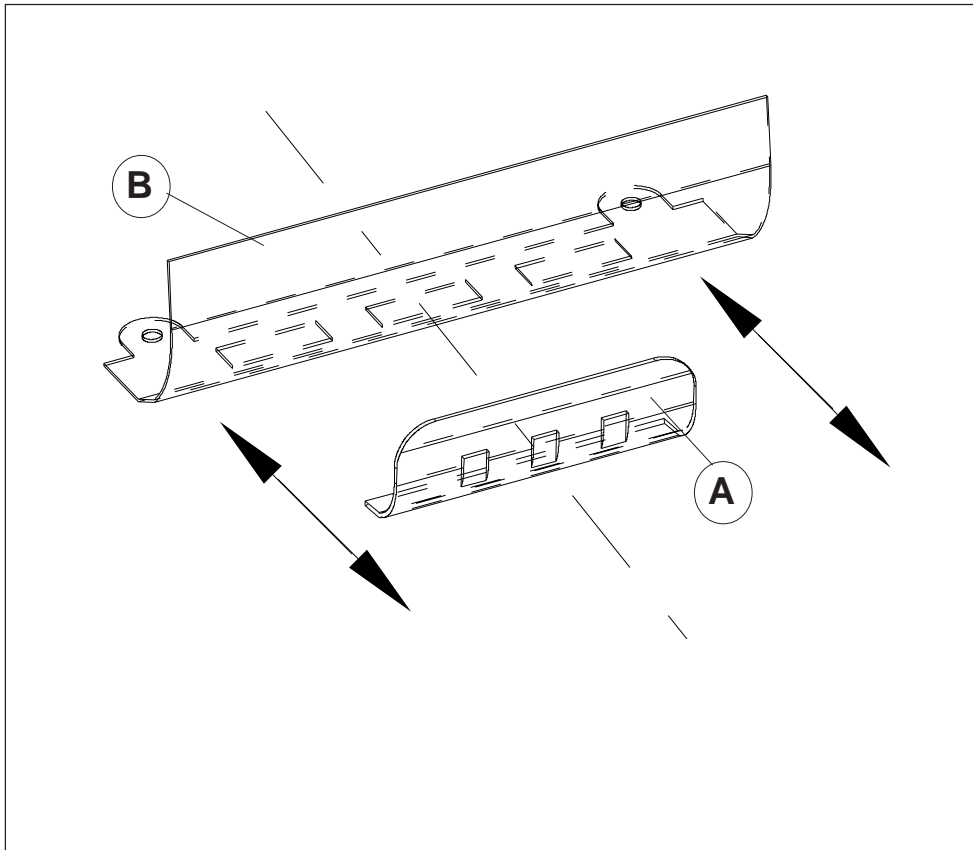
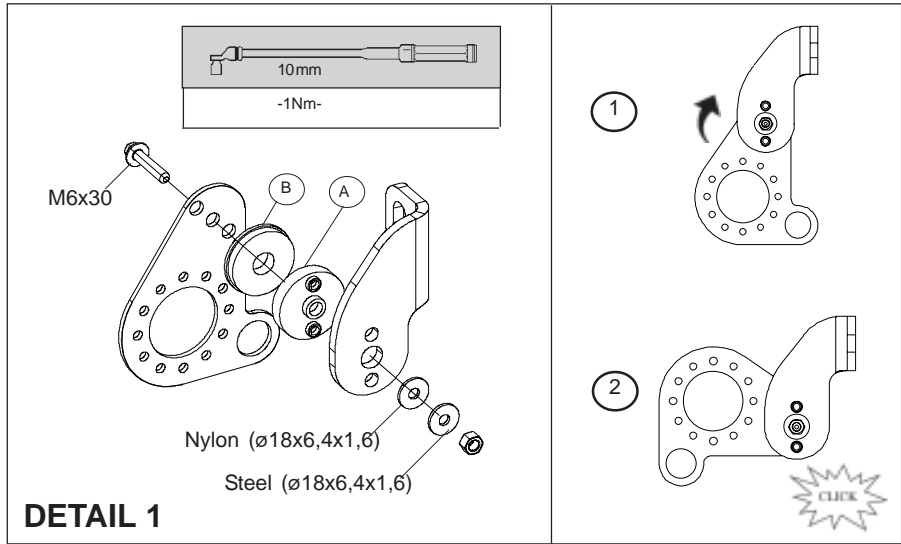
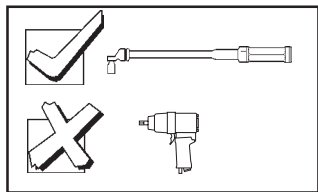

- (NL) De tussenruimte conform supplement VII, afbeelding 30 van de richtlijn 94/20/EG moet in acht worden genomen.
- (D) Der Freiraum nach Anhang VII, Abbildung 30 der Richtlinie 94/20/EG ist zu gewährleisten.
- (GB) The clearance specified in appendix VII, diagram 30 of guideline 94/20/EC must be guaranteed.
- (F) La zone de dégagement doit être garantie conformément à l'annexe VII, illustration 30 de la directive 94/20/CE.
- (E) Debe garantizarse el espacio libre, conforme al anexo VII, figura 30 de la directiva comunitaria CE/94/20.
- (DK) Frirommet skal overholdes iht. bilag VII, fig. 30 i direktiv 94/20/EU.
- (N) Frirommet etter tillegg VII, figur 30 i direktiv 94/20/EEC skal overholdes.
- (S) Spelrummet enligt bilaga VII, figur 30 i riktlinje 94/20/EG skall garanteras.
- (FIN) Vapaa tila on taattava direktiivin 94/20/EY liitteen VII, kuvan 30 mukaisesti.
- (I) Deve essere garantito lo spazio libero secondo l'allegato VII, figura 30 della direttiva 94/20/CE.
- (CZ) Volný prostor ve smyslu Přílohy VII, obr. 30 Směrnice č. 94/20/ES musí být zaručen.
- (PL) Należy zagwarantować wolną wysokość określoną na rysunku nr 30 dyrektywy 94/20/WE zawartej w załączniku nr VII.
- (H) A 94/20/EK irányelv VII. mellékletében, a 30. ábrán a vonógömb elhelyezése számára előírt szabad tér-adatokat biztosítani kell.

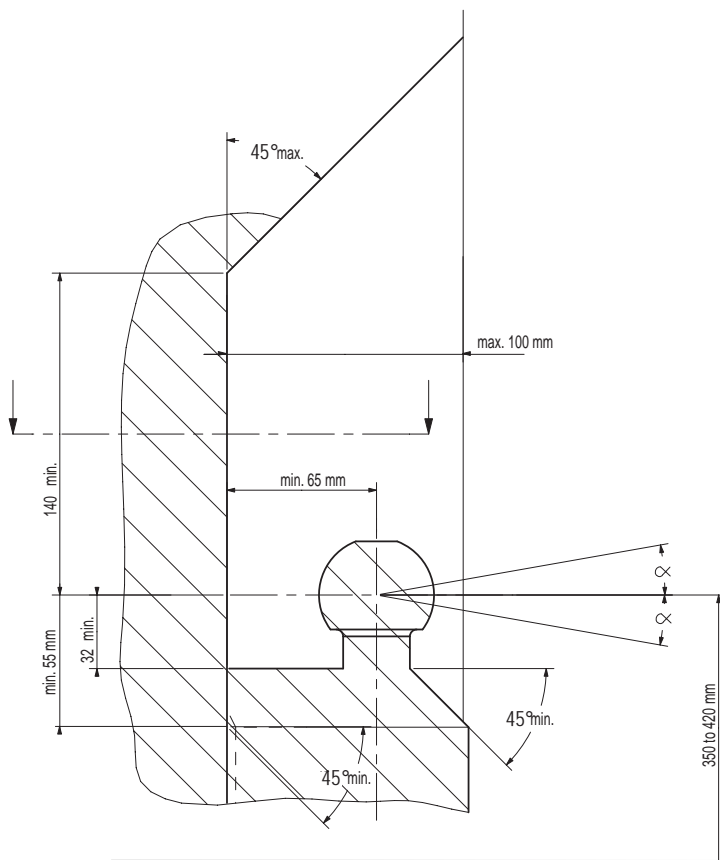

(NL) bij toelaatbaar totaal gewicht van het voertuig
 (D) bei zulässigem Gesamtgewicht des Fahrzeuges
 (GB) at laden weight of the vehicle
 (F) pour poids total en charge autorisé du véhicule
 (E) con peso total autorizado del vehículo
 (DK) ved tilladt samlet vægt for køretøjet
 (N) ved kjørteøyets tillatte totalvekt
 (S) vid fordonets tillåtna totalvikt
 (FIN) ajoneuvon suurimmalla sallitulla kokonaispainolla
 (I) per un peso complessivo ammesso del veicolo
 (CZ) při celkové přípustné hmotnosti vozidla
 (PL) w przypadku największej dozwolonej masy całkowitej
 (H) rakománnyal terheltség esetében.

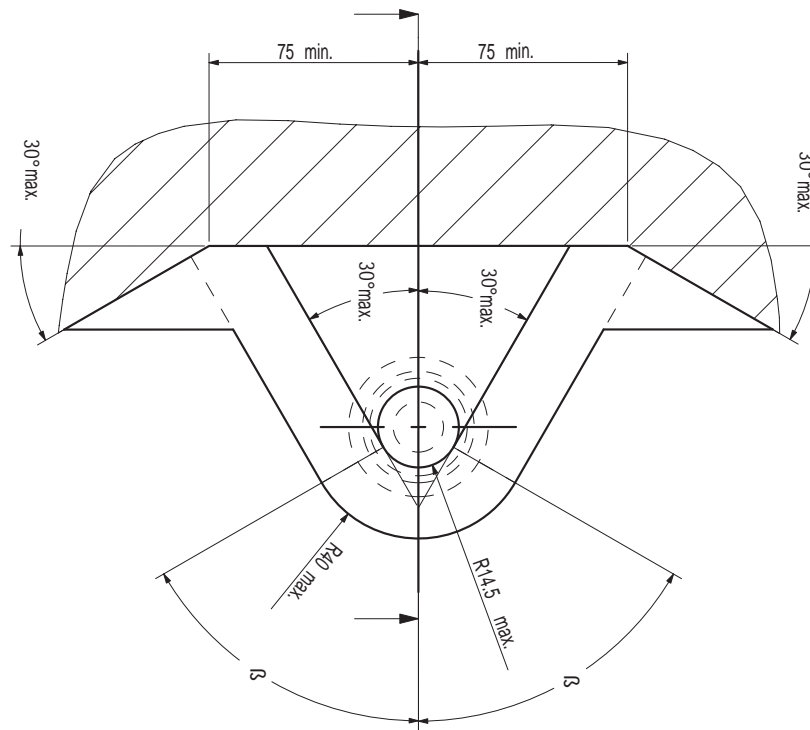

- NL** Voor het rijden met aanhangwagens zijn de specificaties van de voertuigfabrikant m.b.t. aanhangwagen-gewicht en kogeldruk bindend. Raadpleeg uw dealer voor de max. massa die uw wagen mag trekken, hierbij mogen echter de specificaties van de trekhaak niet worden overschreden.

Formule t.b.v. bepaling van de D-waarde:

$$\frac{\text{max. aanhangwagengewicht (kg)} \times \text{max. voertuiggewicht (kg)} \times 9,81}{\text{max. aanhangwagengewicht (kg)} + \text{max. voertuiggewicht (kg)} \times 1000} = D \text{ (kN)}$$

De door de voertuigfabrikant standaard toegestane bevestigingspunten zijn aangehouden.

Nationale richtlijnen betreffende de montagegoedkeuring moeten in acht worden genomen.

Deze montage- en gebruikshandleiding dient aan de voertuigdocumenten te worden toegevoegd.

Bosal kan niet aansprakelijk worden gesteld voor enig gebrek in het produkt zoals veroorzaakt door de schuld of door welk onoordeelkundig gebruik ook van de gebruiker of een persoon voor wie hij aansprakelijk is (art. 185, lid 2 N.B.W.).

Al onze producten worden gecontroleerd op compleetheid middels een weegcontrole systeem. Reclamaties met betrekking tot ontbrekende delen kunnen alleen geaccepteerd worden indien deze gewichtscntrole sticker kan worden getoond.

Het is noodzakelijk om na ca. 1000 km gebruik de boutverbindingen na te trekken (volgens gegeven aanhaalmomenten).

- D** Für den Fahrbetrieb sind die Angaben des Fahrzeugherstellers bzgl. Anhängelast und Stützlast maßgebend. Bei dem auf Seite 1 genannten Gesamtgewicht und der Anhängelast handelt es sich um Beispiele. Die maximale Anhängelast ihres Fahrzeuges können Sie im Fahrzeugschein oder im Benutzerhandbuch nachlesen, die Werte der Anhängervorrichtung dürfen nicht überschritten werden.

Formel für D-Wert Ermittlung:

$$\frac{\text{Max. Anhängelast (kg)} \times \text{Zul. Kfz.-Gesamtgewicht (kg)} \times 9,81}{\text{Max. Anhängelast (kg)} + \text{Zul. Kfz.-Gesamtgewicht (kg)} \times 1000} = D \text{ (kN)}$$

Die vom Fahrzeughersteller serienmäßig genehmigten Befestigungspunkte sind eingehalten.

Nationale Richtlinien über die Anbauabnahmen sind zu beachten.

Diese Montage- und Betriebsanleitung ist den Kfz.-Papieren beizufügen.

Für einen Mangel am Produkt, der durch den Fahrzeughalter oder eine andere Person aufgrund unsachgemäßer Benutzung verursacht wurde, übernimmt Bosal keine Haftung. (art. 185 lid 2 N.B.W.)

Bei der Auslieferung wird jedes unserer Produkte mit einem Gewichtskontrollsystem überprüft. Im Falle fehlender Teile können wir der Bitte nach Nachlieferung nur entsprechen, wenn auch der Aufkleber, der die Gewichtskontrolle bestätigt, mit eingeschickt wird.

Nach ca. 1000 km die Bolzenverbindungen, wie angegeben, nachziehen.

- GB** The vehicle manufacturer's specifications regarding trailer load and nose weight are decisive for driving.

For the max. trailer weight of your car please refer to the owner's manual or your car homologation documents, the values specified for the towing hitch must not be exceeded.

Formula for D-Value:

$$\frac{\text{Max. trailerweight (kg)} \times \text{Max. permissible weight towing vehicle (kg)} \times 9,81}{\text{Max. trailerweight (kg)} + \text{Max. permissible weight towing vehicle (kg)} \times 1000} = D \text{ (kN)}$$

The fixing points specified as standard must be observed.

National guidelines concerning official approval of accessories must be observed.

These installation and operating instructions must be enclosed with the vehicle papers.

Bosal cannot be held responsible for any defects in the product caused by fault or by any injudicious use whatever of the user or a person he is liable for. (sect. 185, art. 2 N.B.W.)

All our products are controlled upon dispatch with a weight control system. In the case of missing parts we can only accept a request of replacement with the weight control sticker.

After about 1000 km use, re-tighten the bolts and nuts to the specified torque.

- F** Les instructions du producteur concernant le chargement de la remorque et le poids sur la boule sont applicables du point de vue des caractéristiques de circulation. Voir le poids maximum de la remorque tractable par la voiture dans le manuel ou dans le permis de type de la voiture; les valeurs définies pour l'attelage ne doivent pas être dépassées.

Formule pour le calcul de la valeur D:

$$\frac{\text{Poids max. de remorque (kg)} \times \text{Max. poids permissible du véhicule tracteur (kg)} \times 9,81}{\text{Poids max. de remorque (kg)} + \text{Max. poids permissible du véhicule tracteur (kg)} \times 1000} = D \text{ (kN)}$$

Les points de fixations définis comme homologués doivent être observés.

Les recommandations nationales concernant l'approbation officielle des accessoires doivent être prises en considération.

Ces instructions de montage et d'opération doivent être jointes aux documents du véhicule.

Bosal décline toute responsabilité concernant des défauts éventuels de cet attelage qui seraient causés par une mauvaise utilisation. Seul l'utilisateur est responsable.

Lors de la livraison, nous contrôlons tous nos produits par pesage de l'attelage. Dans le cas de pièce manquante, nous ne pouvons accepter une demande de supplément qu'avec l'étiquette certifiant le contrôle du poids.

Il est conseillé de vérifier le serrage de toute la boulonnerie après 1000 Km de traction.

- E** En movimiento es necesario cumplir la reglamentación indicada por el fabricante del vehículo, referente a la carga del coche de remolque que puede remolcar el vehículo, se puede ver en el manual o en la licencia del automóvil; el valor prescrito referente al gancho de remolque no se debe superar.

Fórmula para el cálculo del valor D:

$$\frac{\text{Peso máximo del coche del remolque (Kg)} \times \text{Peso máximo permitido del vehículo remolcador (Kg)}}{\text{Peso máximo del coche del remolque (Kg)} + \text{Peso máximo permitido del vehículo remolcador (Kg)}} \times \frac{9,81}{1000} = D \text{ (kN)}$$

Hay que tener en cuenta las prescripciones de los puntos de fijación estandarizado determinado.

Hay que tener en cuenta las directivas nacionales referentes a la autorización oficial de los accesorios.

A las instrucciones de instalación y de funcionamiento hay que adjuntarlo a los papeles del vehículo.

Bosal no asume responsabilidad de ningún tipo por defectos en el producto causados por o debidos a un uso imprudente, tanto por parte del usuario como de cualquier persona bajo su responsabilidad (art. 185, párrafo 2 N.B.W. (Código Civil Holandés)).

En el transporte controlamos todos nuestros productos en un sistema de control de peso.

En el caso de accesorios faltantes el pedido referente a su reemplazo sólo lo podemos aceptar conjunto con la presentación de la etiqueta adhesiva certificante del control de peso.

Cada 1000 km de uso es necesario comprobar las conexiones del perno (según los pares de apriete dados).

- DK** For kørsel med anhænger gælder fabrikkens forskrifter vedr. belastning af vognen og vægten af anhængerens.
Se fabrikkens vejledning for den højst tilladte vægt af anhængerens; de angivne værdier for trækrogeren må ikke overskrides.

Formel for beregning af D-værdien:

$$\frac{\text{Max. anhängervægt (kg)} \times \text{max. tilladte vægt af trækkøretøjet (kg)}}{\text{Max. anhängervægt (kg)} + \text{max. tilladte vægt af trækkøretøjet (kg)}} \times \frac{9,81}{1000} = D \text{ (kN)}$$

De som standard angivne fastgørelsespunkter skal overholdes.

De officielle nationale retningslinier vedr. tilladelser skal overholdes.

Disse monterings- og driftsinstruktioner skal vedlægges køretøjets officielle dokumenter.

Bosal kan ikke gøres ansvarlig for mangler ved produktet, der er opstået som følge af skyld eller ukyndig anvendelse af brugeren eller en person, som han er ansvarlig for (§ 185, stk. 2 N.B.W. (hollandsk privatret)).

Ved levering kontrollerer vi alle vores produkter med vægtkontrollsystem. Rekvirering af manglende reservedele kan kun accepteres ved fremvisning af kontrolbilletten fra vægtkontrollsystemet.

Det er nødvendigt at efterspænde møtrikkerne efter ca. 1000 km.

- N** Kjøretøfabrikantens spesifikasjoner om tilhengerlast og kuletrykket er avgjørende for kjøreegenskapene. Du kan finne informasjon om bilens maksimale tilhengervekt i bilens håndbok eller vognkort, verdi ene angitt for tilhengerfestet skal allikevel ikke overskrides.

Formel for D-verdien:

$$\frac{\text{Maks tilhengervekt (kg)} \times \text{Maks. tillatt vekt for slepebilen (kg)}}{\text{Maks tilhengervekt (kg)} + \text{Maks. tillatt vekt for slepebilen (kg)}} \times \frac{9,81}{1000} = D \text{ (kN)}$$

Det skal tas hensyn til festepunktene angitt som standard.

Det skal tas hensyn til nasjonale retningslinjer som gjelder offisiell godkjenning av tilbehør.

Disse monterings- og driftsveiledninger skal vedlegges kjøretøyets dokumentasjon.

Bosal kan ikke stilles ansvarlig for noen mangel ved produktet som kan forårsakes av skjodesløs eller ukyndig bruk. Ansvar er brukerens eget (paragraf185, ledd 2 i den nederlandske sivilrettslige lovboken).

Ved transporten er alle våre produkter kontrollert ved hjelp av vektkontroll-systemet. I tilfelle manglende bestanddeler er erstatningen bare mulig ved framvisning av etiketten som attesterer vektkontrollen.

Det er nødvendig å etterstramme alle bolter etter ca. 1000 km (i henhold til de oppgitte tiltrekningsmomentene).

- S** Föreskrifterna av fordonens tillverkare, angående belastningen av släpvagnen, och vikten av fordonen, är normgivande vid körningen.
Den maximala vikten av släpvagnen, som fordonet har tillåtelse att dra, är befintlig i fordonets bruksanvisning, eller i bilens papper för släpvagn; dom föreskriven värden angående dragkroken får inte överträdas.

Formeln för D-värdens beräkningen:

$$\frac{\text{Max. vikt av släpvagnen (kg)} \times \text{Totalvikt av fordonet (kg)}}{\text{Max. vikt av släpvagnen (kg)} + \text{Totalvikt av fordonet (kg)}} \times \frac{9,81}{1000} = D \text{ (kN)}$$

Dom monteringspunkterna, som är föreskrivna som standard, måste bibehållas.

Dom nationala riktlinjerna, angående officiell tillåtelse av tillbehör, måste bibehållas.

Dessa monterings- och användningsinstruktioner måste bifogas i fordonens dokumenten.

Bosal kan inte ställas till ansvar för fel på produkten som orsakats av användaren eller genom omdömeslöst bruk av produkten av användaren eller en person som han bär ansvar för (art. 185, paragraf 2 i den nederländska civilrättsbalken).

Vid leveransen vi kontrollerar alla våra produkterna med användningen av ett viktkontroll-system. I fall av frånvarande beståndsdelarna, vi har endast råd till att acceptera önskingar om ersättning, om du framvisar etiketten, som intyger förekomsten av viktkontrollen.

Det är nödvändigt att dra åt bultarna igen efter ungefär 1000 km körning (enligt angivna momentangivelser).

- FIN** Ajo-ominaisuuksien näkökulmasta on noudatettava ajoneuvon tuottajan määräyksiä perävaunun rasiasta ja hinaajan painoa koskien.
Katso auton hinaaman perävaunun enimmäispaino käsikirjassa tai auton malliluvassa; vetokoukkua koskevia määriä ei saa ylittää.

Laskelma D-määrän määrittelemiseen:

$$\frac{\text{Perävaunun enimmäispaino (kg)} \times \text{Hinaavan ajoneuvon luvattu enimmäispaino (kg)} \times 9,81}{\text{Perävaunun enimmäispaino (kg)} + \text{Hinaavan ajoneuvon luvattu enimmäispaino (kg)} + 1000} = D \text{ (kN)}$$

Standardina määritellyt kiinnityskohdat on noudatettava.

Lisävarusteiden virallisen luvan myöntämistä koskevat kansalliset direktiivit on noudatettava.

Nämä asennus ja huolto-ohjeet on liitettävä ajoneuvon asiakirjoihin.

Bosalia ei voida pitää vastuullisena aine- tai henkilövahingoista, jotka johtuvat väärästä asennuksesta tai väärästä käytöstä (artikla 185 kohta 2 NBW).

Toimituksen yhteydessä on kaikki tuotteemme tarkistettava painontarkistusjärjestelmällä. Osien puuttuessa korvauspyyntö otetaan vastaan vain painontarkistusta todistavan tarran esittämisen jälkeen.

Tuhannen kilometrin jälkeen kiristys tarkistettava.

- I** Le specifiche fissate dal costruttore del veicolo in merito al carico massimo rimorchiabile ed al carico verticale sul gancio devono essere rispettate. Per il peso massimo rimorchiabile fare riferimento al documento di omologazione o al libretto d'uso e manutenzione del veicolo trainante, e comunque non può essere superiore al valore di prova (valore D, in kN) del dispositivo di traino.

Formula per il calcolo del valore D:

$$\frac{\text{peso massimo rimorchio (kg)} \times \text{peso massimo permesso veicolo rimorchiatore (kg)} \times 9,81}{\text{peso massimo rimorchio (kg)} + \text{peso massimo permesso veicolo rimorchiatore (kg)} + 1000} = D \text{ (kN)}$$

Le prescrizioni sui punti di fissaggio definiti dal costruttore del veicolo sono rispettate.

Le norme nazionali per l'omologazione dei dispositivi di traino montati sui veicoli debbono essere rispettate.

Le istruzioni di montaggio e di utilizzo del dispositivo di traino devono essere allegate ai documenti del veicolo.

La Bosal declina ogni responsabilità per errato o imperfetto montaggio del dispositivo di traino, come pure per uso errato o improprio dello stesso.

Tutti i nostri prodotti sono controllati al momento della spedizione con un sistema di controllo peso. In caso di parti mancanti si accettano richieste di sostituzione esclusivamente con l'etichetta di controllo peso.

Verificare il serraggio di tutti i bulloni dopo i primi 1000 Km. di traino.

- CZ** Předpisy výrobce vozidla jsou směrodatné z hlediska zatížení přívěsu a zatížení na kouli závěsného zařízení s připojeným přívěsem během jízdního provozu.
Maximální hmotnost přívěsu vašeho vozidla najdete v pokynech pro údržbu nebo v provozním povolení vašeho vozidla, hodnoty předepsané pro tažný hák se nesmí přesáhnout.

Vzorec pro výpočet hodnoty D:

$$\frac{\text{Max. hmotnost přívěsu (kg)} \times \text{Max. přípustná celková hmotnost vozidla (kg)} \times 9,81}{\text{Max. hmotnost přívěsu (kg)} + \text{Max. přípustná celková hmotnost vozidla (kg)} + 1000} = D \text{ (kN)}$$

Standardně předepsané body zakotvení se musí dodržet.

Musí se dodržet předpisy daného národního řízení ohledně úředního povolení doplňků.

Tyto předpisy instalace a provozu musí být v každém případě připojené k dokumentům vozidla.

Firma Bosal nese zodpovědnost za jakoukoliv závadu na výrobku způsobenou nesprávným zacházením ze strany uživatele nebo další zodpovědné osoby.

Při dodávce jsou všechny naše výrobky kontrolované systémem pro kontrolu váhy. V případě doplnění chybějícího náhradního dílu žádost na dodávku máme možnost přijmout pouze po prokázání nálepky o potvrzení kontroly váhy.

Po ujetí zhruba 1000 km dotáhnout všechny šrouby a matice na výše uvedené hodnoty utahovacího momentu.

- PL** Przepisy producenta pojazdu dotyczące obciążenia przyczepy i nacisku przenoszonego przez dyszel przyczepy są miarodajne pod względem warunków jazdy.
Zobacz maksymalny ciężar holowniczy pojazdu w książeczce samochodu lub dowodzie rejestracyjnym pojazdu. Nie może on przekroczyć przypisaných do haka holowniczego wartości.

Wzór obliczania wartości D:

$$\frac{\text{Maks. ciężar przyczepy (kg)} \times \text{największa dozwolona masa całkowita pojazdu holującego (kg)} \times 9,81}{\text{Maks. ciężar przyczepy (kg)} + \text{największa dozwolona masa całkowita pojazdu holującego (kg)} + 1000} = D \text{ (kN)}$$

Należy zachować standardowo przypisane punkty mocowania.

Należy przestrzegać krajowych norm w zakresie pozwoleń na akcesoria.

Niniejszą instrukcję montażu należy dołączyć do dokumentów pojazdu.

Bosal nie bierze na siebie odpowiedzialności za uszkodzenia powstałe w wyniku nieodpowiedniego użytkowania przez użytkownika lub osoby podlegającej pod użytkownikowi (art.185 lid N.B.W.)

Podczas transportu wszystkie produkty sprawdzamy za pomocą systemu kontroli ciężaru. Prośby dotyczące uzupełnienia brakujących części przyjmujemy za okazaniem winiety potwierdzającej kontrolę ciężaru.

Po przejechaniu około 1000 km należy ponownie dokręcić śruby i nakrętki odpowiednim momentem.

- H A jármű gyártója által a vontatásra, és a függőleges terhelésre vonatkozóan közölt specifikációnak a jármű menettulajdonságai szempontjából döntő jelentősége van.
A gépkocsijához kapcsolható utánfutó maximális súlyát illetően lapozza fel az autó felhasználói kézikönyvét, illetve típusengedélyét.
A vontatószerkezetre megadott értékeket nem szabad túllépni.

A D-érték számításához használt képlet:

$$\frac{\text{Az utánfutó max. súlya (kg)} \times \text{a vontató jármű megengedett maximális súlya (kg)} \times 9,81}{\text{Az utánfutó max. súlya (kg)} + \text{a vontató jármű megengedett maximális súlya (kg)} \times 1000} = D \text{ (kN)}$$

A szabványosként meghatározott rögzítési pontoktól eltérni nem lehet.

A tartozékok hatósági jóváhagyására vonatkozó nemzeti irányelveket be kell tartani.

A jelen szerelési és üzemeltetési utasítást csatolni kell a jármű okmányaihoz.

A BOSAL semmiféle felelősséget nem vállal a termék meghibásodásáért, ha az akár a felhasználó, akár más személy hibájából illetve a termék nem rendeltetésszerű használata folytán következik be.

Feladás után valamennyi termékünket súlyellenőrző rendszerrel állítjuk be. Hiányzó alkatrész esetén, csak a súlyellenőrző megtörténtét igazoló matrica ellenében áll módunkban eleget tenni a pótlásra vonatkozó kérésnek.

A csavarokat és a csavaranyákat 1000 kilométerenként, újra kell húzni a megadott nyomatékértékkel.

H **048623 SZERELÉSI ÚTMUTATÓ**

1. Csomagolja ki a vonóhorgot és ellenőrizze a tartalmát, összevetve az alkatrészlistával.
Szükség esetén távolítsa el az alsó tömítést a vonóhorog rögzítési pontjairól.
2. Szerelje le a lökhárítót és a hátsólámpákat.
3. Szerelje le a lökhárítóbetétet és a vonószemet. Ezekre már nem lesz szükség.
4. Szerelje fel az „1”-es és „2”-es tartókat az „A” furatokhoz M12x35-ös csavarokat, rugós alátéteket és lapos alátéteket használva.
Ne húzza meg teljesen.
5. Szerelje fel a „3”-as vonóhorogtestet a „B” furatokhoz M12x35-ös csavarokat, lapos alátéteket, rugós alátéteket és csavaranyákat használva.
6. Húzza fixre a vonóhorog testet. Használja az 1. oldalon feltüntetett meghúzó nyomatékokat.
7. Szerelje fel a dugaljtartó lemezt a 1. rajzon mutatottak szerint.
8. Szerelje fel a vonógömb foglalatát és a dugaljtartó lemezt („C” furat”) 4 db M14x110-es (10,9) csavart, lapos alátétgyűrűket és biztosítóanyákat használva.
9. Húzza fixre a vonógömb foglalatát. Használja az 1. oldalon feltüntetett meghúzó nyomatékokat.
10. Lazítsa meg a műanyag lökhárítóborítást:
- lazítsa meg a spoiler a lökhárító felől és készítsen egy bemetszést a spoileren a 2-es rajz szerint
- készítsen egy bemetszést a lökhárítón a 3-as rajz szerint
11. Szerelje vissza 2 pont szerint eltávolított összes alkatrészt.

NL 048623 MONTAGEHANDLEIDING

1. Meegeleverde onderdelen en bevestigingsmaterialen van de trekhaak verwijderen. Eventueel aanwezige kit ter plaatse van de bevestigingspunten verwijderen.
2. Demonteer de kunststof buitenbumper en de achterlichten.
3. Demonteer de metalen binnenbumper en het sleepoog, deze komen beide te vervallen.
4. Monteer de steunen "1" en "2" handvast t.p.v. de gaten "A" d.m.v. de bouten M12x35 incl. veerringen en sluitringen.
5. Monteer de onderhaak "3" t.p.v. de gaten "B" d.m.v. de bouten M12x35 incl. sluitringen, veerringen en moeren.
6. Zet de trekhaak vast. Hanteer hierbij de aanhaalmomenten zoals aangegeven op pagina 1.
7. Monteer de stekkerdoosplaat volgens detail 1.
8. Monteer de kogelbehuizing en stekkerdoosplaat (gat "C") met 4 bouten M14x110(10,9), incl. sluitringen en stoverborgmoeren.
9. Zet de kogelbehuizing vast. Hanteer hierbij de aanhaalmomenten zoals aangegeven op pagina 1.
10. Klik de kunststof buitenbumper los:
 - klik de spoiler los van de bumper en maak een uitsparing in de spoiler volgens detail 2
 - maak een uitsparing in de bumper volgens detail 3
11. Herplaats de onder punt 2 verwijderde onderdelen.

D 048623 MONTAGEANLEITUNG

1. Die Anhängervorrichtung auspacken und die Befestigungsteile auf Vollständigkeit überprüfen. Im Bereich der Befestigungspunkte den Unterbodenschutz entfernen.
2. Den Stoßfänger und die Rücklichter demontieren.
3. Den Innenstoßfänger und die Abschleppöse demontieren. Diese werden nicht mehr benötigt.
4. Die Stützen "1" und "2" mit Schrauben M12x35, Federringen und Unterlegscheiben handfest an den Löchern "A" montieren.
5. Den Querträger "3" mit Schrauben M12x35, Unterlegscheiben, Federringen und Muttern an den Löchern "B" montieren.
6. Die Anhängervorrichtung festziehen. Handhaben Sie hierbei die Anzugsmomente gemäß Seite 1.
7. Die Steckdosenhalteplatte gemäß Detail 1 montieren.
8. Die Kugelaufnahme und Steckdosenhalteplatte (Loch "C") mit vier Schrauben M14x110(10,9), Unterlegscheiben und selbstsichernden Muttern montieren.
9. Die Kugelaufnahme festziehen. Handhaben Sie hierbei die Anzugsmomente gemäß Seite 1.
10. Den Kunststoffstoßdämpfer lockern:
 - den Spoiler vom Stoßfänger abnehmen und am Spoiler eine Aussparung vornehmen, entsprechend Zeichnung 2
 - eine Aussparung am Stoßfänger entsprechend Zeichnung 3 vornehmen.
11. Alle in Punkt 2 entfernten Teile wieder montieren.

GB 048623 FITTING INSTRUCTIONS

1. Unpack the towing bracket and check its contents against the parts list. If necessary, remove the underseal from around the fitting points of the luggage compartment/frame members.
2. Dismount the bumper and the rear lights.
3. Dismount the inside bumper and the towing ring. These will no longer be used.
4. Mount the supports "1" and "2" at the holes "A" using the bolts M12x35, spring washers and plain washers. Do not tighten fully.
5. Mount the crossbar "3" at the holes "B" using the bolts M12x35, plain washers, spring washers and nuts.
6. Attach the towbar. Use the tightening tolerances as shown on page 1.
7. Mount the socket plate as shown in detail 1.
8. Mount the ball housing and socket plate (hole "C") using 4 M14x110(10,9) bolts, plain washers and lock nuts.
9. Attach the ball housing. Use the tightening tolerances as shown on page 1.
10. Loosen the synthetic outside bumper:
 - loosen the spoiler from the bumper and make a recess in the spoiler according detail 2
 - make a recess in the bumper according detail 3
11. Replace all the parts mentioned in point 2.

F 048623 DESCRIPTION DU MONTAGE

1. Séparer les différents éléments d'attelage et vérifier le contenu par rapport à la liste de pièces. Si nécessaire, enlever le mastic de protection autour des points de fixation du coffre et des longerons du châssis.
2. Démontez le pare-chocs et les feux arrières.
3. Démontez le pare-chocs intérieur et l'anneau de remorquage. Ils ne seront pas remontés.
4. Monter, sans bloquer, les supports "1" et "2" au niveau des trous "A" à l'aide des boulons M12x35, des rondelles grower et des rondelles plates.
5. Monter la traverse "3" au niveau des trous "B" à l'aide des rondelles plates, des rondelles grower et des écrous.
6. Fixer l'attelage. Utiliser les couples de serrage conformément à la page 1.
7. Monter le support de prise suivant le détail 1.
8. Monter le support de boule et le support de prise (trou "C") à l'aide des 4 boulons M14x110(10,9), des rondelles plates et des écrous freins.
9. Fixer le support de boule. Utiliser les couples de serrage conformément à la page 1.
10. Lâcher la couverture en plastique du pare-chocs:
 - Lâcher le spoiler du côté du pare-chocs et faire une coupure sur le spoiler selon dessin 2
 - faire une coupure sur le pare-chocs selon dessin 3
11. Remonter toutes les parties enlevées au point 2.

E 048623 INSTRUCCIONES DE MONTAJE

1. Sacar las piezas y el material de sujeción incluidos en el gancho de remolque. Si procede, retirar el pegamento existente en los puntos de sujeción.
2. Desmonte el parachoques y las luces traseras.
3. Desmonte el parachoques interior y el anillo de remolque. Este no se volverá a usar.
4. Instale los soportes "1" y "2" en los agujeros "A" usando los pernos M12x35, arandelas planas y de muelle. No ajuste totalmente.
5. Monte la barra transversal "3" en los agujeros "B" usando pernos M12x35, arandelas planas, de muelle y tuercas.
6. Fijar el gancho de remolque. Aplicar para eso los pares de apriete según la página 1.
7. Monte la soporte para el Kit Eléctrico según muestra la figura 1.
8. Montar el revestimiento de la bola de remolque y el soporte para el Kit Eléctrico en el orificio "C" por medio de 4 pernos M14x110 (10,9), arandelas planas y contratuercas de seguridad.
9. Fijar el revestimiento de la bola de remolque. Aplicar para eso los pares de apriete según la página 1.
10. Afloje la cubierta del parachoques sintético:
 - afloje el spoiler desde el parachoques y recorte el spoiler según la figura 2
 - recorte el parachoques según la figura 3
11. Restituya todos los accesorios que quitó en el punto 2.

DK 048623 MONTAGEVEJLEDNING

1. Fjern de dele og monteringsmaterialer, der sidder på trækroge. Eventuelt kit på fastgørelsespunkterne fjernes.
2. Afmonter kofangeren og baglygterne.
3. Afmonter inderkofangeren og trækøjet. De skal ikke bruges mere.
4. Monter beslag „1" og „2" ved hullerne „A" vha. bolte M12x35, fjederskive og planskive. Spænd boltene med håndkraft.
5. Monter tværvangen (3) ved hullerne „B" vha. bolte M12x35, fjederskiver, planskiver og møtrikker.
6. Fastgør tværvangen. Følg tilspændingsmomenterne på side 1.
7. Monter stikdåsepladen ifølge fig. 1.
8. Monter kuglehuset og stikdåsepladen ved hul "C" vha. 4 bolte M14x110(10,9) inkl. planskiver og kontramøtrikker.
9. Fastgør trækkuglehuset. Følg tilspændingsmomenterne på side 1.
10. Løsn den syntetiske beklædning på kofangeren:
 - løsn spoileren ved siden af kofangeren og lav en udskæring i spoileren som vist på tegning 2
 - lav en udskæring i kofangeren som vist på tegning 3
11. Sæt alle dele på plads, som blev fjernet under punkt 2.

(N) 048623 MONTERINGSVEILEDNING

1. Fjern vedlagte deler og festemateriell fra tilhengerfestet. Fjern eventuelt kitt som måtte befinne seg på festepunktene.
2. Demonter støtfangeren og de bakre lysene.
3. Demonter den indre støtfangeren og slepeøyet. Disse vil du ikke trenge lenger.
4. Monter brakettene "1" og "2" ved hullene "A" ved hjelp av M12x35-bolter, flate skiver og sprengskiver. Stram skruene ikke helt til.
5. Monter tverrbjelken (3) ved hullene "B" ved hjelp av M12x35-bolter, sprengskiver og flate skiver -- samt muttere.
6. Skru fast tilhengerfestet. Bruk de tiltrekningsmomentene som er oppgitt på side 1.
7. Monter kontaktholderen i henhold til bilde i detalj 1.
8. Monter kuleholderen og kontaktholderen ved hull "C" ved hjelp av 4 bolter M14 x 110 (10,9) inkl. flate tetningsskiver og låsemuttere.
9. Skru fast kuleholderen. Bruk de tiltrekningsmomentene som er oppgitt på side 1.
10. Løsne på støtfangerens plastdekke:
 - løsne på spoileren fra støtfangerens side og lag en utsparing på spoileren i henhold til bilde 2-
 - lag en utsparing på støtfangeren i henhold til bilde 3
11. Sett alle delene som ble fjernet under punkt 2 tilbake på plass.

(S) 048623 MONTERINGSINSTRUKTION

1. Packa upp monteringssetsen och kontrollera innehållet mot detaljbeskrivning. Om det behövs tag bort underdelarna runt monteringspunkterna i bagageutrymmet och under bilen.
2. Demontera stötfångaren och baklysen.
3. Demontera inre stötfångaren och dragringen. Dessa skall ej användas mer.
4. Montera elementen "1" och "2" vid hålen "A" med skruvar M12x35, fjäderbrickor och planbrickor. Dra inte åt helt.
5. Montera elementet "3" vid hålen "B" med skruvarna M12x35, planbrickor, fjäderbrickor och muttrar.
6. Sätt fast dragbalken. Använd härvid åtdragningsmomenten på sidan 1.
7. Montera kontakthållaren, enligt markerad på teckningen 1.
8. Montera huset till kulan samt kontakthållaren i hålet "C" med 4 bultar M14x110 (10,9) samt brickor och säkerhetsmuttrarna.
9. Sätt fast huset till kulan. Använd härvid åtdragningsmomenten på sidan 1.
10. Lossa den syntetiska beklädningsdelen av stötfångaren:
 - lossa spoileren, från stötfångarens håll, sedan göra en inristning på spoileren, enligt teckningen 2
 - göra en inristning på stötfångaren, enligt teckningen 3
11. Placera tillbaka samtliga beståndsdelarna, som togs bort vid raden 2.

(FIN) 048623 ASENNUSOHJEET

1. Pura vetokoukkupakkaus ja tarkista listasta, että kaikki asennuksessa tarvittavat osat löytyvät. Jos tarpeellista poista alustansuojaus kiinnityskohdista.
2. Pura puskuri ja perävalot.
3. Pura sisäpuskuri ja vetosilmä. Niitä sitä ei tulla käyttämään enää.
4. Kiinnitä pidikkeet "1" ja "2" pisteistä "A" käyttämällä M12x35-ruuveja sekä normaaleja ja jousialuslevyjä. Älä kiristä ruuveja kokonaan.
5. Kiinnitä ristitanko (3) pisteistä "B" käyttämällä M12x35-ruuveja, normaaleja ja jousialuslevyjä sekä muttereita.
6. Kiinnitä vetokoukku. Käytä sivulla 1 ilmoitettua kiristysmomenttia.
7. Asenna pistokkeenpitolevy kuvan 1 mukaisesti.
8. Asenna vetokuulan tuki ja pistokkeenpitolevy (reikään „C”) käyttäen 4 M14x110(10,9)- ruuvia, litteitä alusrenkaita ja turvamuttereita.
9. Kiinnitä vetokuulan tuki. Käytä sivulla 1 ilmoitettua kiristysmomenttia.
10. Löysää puskurin muovipeite:
 - löysää spoileri puskurin puolelta ja tee leikkaus spoileriin kuva 2:n mukaan
 - tee leikkaus puskuriin kuva 3:n mukaisesti
11. Asenna kaikki kohdassa 2 poistetut osat paikalleen.

(I) 048623 ISTRUZIONI DI MONTAGGIO

1. Aprire l'imballaggio della struttura di traino e controllare il contenuto a fronte dell'elenco componenti. Se necessario, rimuovere il mastice di protezione intorno ai punti di fissaggio.
2. Smontare il paraurti ed i fanali posteriori.
3. Smontare il paraurti interno e l'anello di traino d'emergenza, che non saranno più rimontati.
4. Montare, senza bloccare, i supporti "1" e "2" nei fori "A" con bulloni M12x35, rondelle elastiche e rondelle piane.
5. Montare la traversa "3" nei fori "B" con bulloni M12x35, con rondelle piane, rondelle elastiche e dadi.
6. Fissare la struttura di traino serrando i bulloni alle coppie di serraggio indicata a pagina 1.
7. Montare il portapresa come indicato nel dettaglio 1.
8. Montare il supporto della sfera ed il portapresa (foro "C") con 4 bulloni M14x110(10,9), rondelle piatte e dadi autobloccanti.
9. Fissare il supporto della sfera di traino applicando la coppia di serraggio indicata a pagina 1.
10. Togliere il materiale sintetico sotto il paraurti:
 - staccare lo spoiler dal paraurti ed effettuare un taglio nello spoiler come da disegno 2
 - fare un taglio nel paraurti come da disegno 3
11. Rimontare tutti i pezzi precedentemente smontati nel punto 2.

(CZ) 048623 NÁVOD K MONTÁŽI

1. Podle přiloženého seznamu zkontrolovat jednotlivé součásti tažného zařízení. Pokud je to nezbytné, odstranit ze styčných bodů v zavazadlovém prostoru ochranný prostředek.
2. Odmontujte nárazník a zadní lampy.
3. Odmontujte vložku nárazníku a tažné oko. Tyto už nebudete používat.
4. Připevněte držící konzoly "1" a "2" u vývrtů "A" šrouby M12x35, pružnými a jednoduchými podložkami. Neutahujte šrouby úplně.
5. Upevněte rozpěru číslo „3" k bodům s označením „B" pomocí dvou kusů šroubů číslo M12x35 použitím plochých kroužkových matic a opěrných pružin a šroubových matic.
6. Namontujte tažnou tyč. Použijte kroutící momenty uvedené na straně 1.
7. Připevněte držák zásuvky jak je znázorněno na detailu 1.
8. Namontujte traverzu pro tažnou kouli a plech pro zachycení zástrček (vrt s označením „C") pomocí čtyř kusů šroubů o rozměru M14x110 (10,9), šroubových matic, spolu s plochými podložkami a šroubovými maticemi.
9. Připevněte kryt tažné koule. Použijte kroutící momenty uvedené na straně 1.
10. Uvolněte plastový kryt nárazníku:
 - uvolněte spoiler od nárazníku a udělejte na spoileru zářez tak, jak to uvádí obr. č. 2
 - udělejte na nárazníku zářez tak, jak to uvádí obr. č. 3
11. Nasadte nazpět všechny díly odstraněné v bodě 2.

(PL) 048623 INSTRUKCJA MONTAŻU

1. Należy rozpakować statyw holowniczy i sprawdzić jego zawartość, porównując ze spisem części. W razie potrzeby należy usunąć osłonę podwozia w okolicy punktów umocowania osłony bagażnika/podwozia.
2. Zdemontować zderzak i tylne lampy.
3. Zdemontować wkład zderzaka oraz oczko holownicze. Więcej nie będą one już potrzebne.
4. Przymocować konsole podtrzymujące oznakowane cyframi „1" i „2" do otworów oznakowanych literami „A" przy pomocy śrub M12x35, podkładek sprężynowych oraz zwykłych. Śrub nie należy całkiem dokręcać.
5. Przymocować poprzeczkę (3) do otworów oznakowanych literą „C" śrubami M12x35, podkładkami sprężynowymi i zwykłymi oraz nakrętkami.
6. Należy umocować drążek holowniczy. Należy stosować momenty wyszczególnione na stronie 1.
7. Należy zamontować płytę z gniazdem wtykowym na podstawie rysunku nr 1.
8. Należy zamontować oprawę zaczepu kulistego i płytę z gniazdem wtykowym (otwór „C") za pomocą 4 śrub M14x110 (10,9), płaskich podkładek i nakrętek zabezpieczających.
9. Należy przymocować oprawkę zaczepu kulistego. Należy stosować momenty wyszczególnione na stronie 1.
10. Należy poluzować plastikowe pokrycie zderzaka:
 - poluzować spoiler od strony zderzaka i wykonać wycięcie na spoilerze według rysunku nr 2.
 - wykonać wycięcie na zderzaku według rysunku nr 3
11. Należy zamontować z powrotem wszystkie części usunięte w punkcie 2.