

Elektro-Einbausatz für Anhängerkupplungen, 13-polig, 12 Volt, nach ISO 11446

Verwendbar für: **CITROËN C8** ab 09/02 bis 10/05  
**FIAT ULYSSE** ab 09/02 bis 10/05  
**LANCIA PHEDRA** ab 09/02 bis 10/05  
**PEUGEOT 807** ab 09/02 bis 10/05

Artikel-Nummer: **21500009J**

## Allgemeine Hinweise zu diesem Elektrosatz

- **Vor Beginn der Arbeiten unbedingt die Einbauanleitung komplett durchlesen. Nach Einbau des Elektrosatzes ist die Einbauanleitung dem Kunden bzw. dem Fahrzeugführer zwecks diverser Betriebsinformationen auszuhändigen.**
- **Der Einbau des Elektrosatzes sollte von einer Fachwerkstatt bzw. einer qualifizierten Person durchgeführt werden.** Bei unsachgemäßer Anwendung oder Veränderung des Elektrosatzes bzw. der darin befindlichen Bauteile erlischt jeder Anspruch auf Gewährleistung. Elektronische Geräte wie z.B. Blinkgeber, Anhängerblinküberwachung etc. sind vom Umtausch ausgeschlossen.
- Vor dem Herstellen einer Bohrung sicherstellen, daß ausreichende Bohrfreiheit vorhanden ist.
- **Beim Anbau der Steckdose ist darauf zu achten, daß -**  
die Anschlußleitungen nicht eingeklemmt werden!  
die Anschlußgehäuse 3-fach ordnungsgemäß auf den Mikroschaltern montiert sind!  
die Dichtung am Leitungsaustritt aus der Steckdose auf dem Isolierschlauch sitzt!
- Die Leitungssätze sind so zu verlegen, daß keine Scheuerstellen entstehen können.  
Auf ausreichenden Abstand zu Hitzequellen (z.B. Abgasanlage) achten.
- Bei Bedarf können die Standardfunktionen der Anhängersteckdose (= Beleuchtungsfunktionen) um die Zusatzfunktion **Dauerplus** erweitert werden. Hierfür ist das bereits am Leitungssatz 13-adrig vormontierte Steckgehäuse 1-fach (**Leitung rot**) vorgesehen. Für die Erweiterung der Steckdosenfunktionen ist ein Leitungssatz erhältlich unter der **JAEGER-Artikelnummer 22400001**.
- **Für die Funktion der Anhängerblinküberwachung (AFC-Modul) ist der Anschluß dieses Gerätes an Dauerplus (Klemme 30) unbedingt erforderlich!** Am Leitungssatz 13-adrig ist dieser Anschluß einbaufertig vorkonfektioniert und erfolgt über das Steckgehäuse 2-fach hinter der rechten Schlußleuchte!
- Im Anhängerbetrieb wird der Ausfall einer Blinkleuchte am Anhänger von der fahrzeugseitigen Kontrolleuchte (Fahrtrichtungsanzeiger) über eine Verdoppelung der Blinkfrequenz angezeigt. Eine zusätzliche Kontrolleuchte (C2) ist bei Einbau dieses Elektrosatzes nicht erforderlich.
- **Die Funktionsprüfung des eingebauten Elektrosatzes mit einem geeigneten Prüfgerät oder einem Anhänger durchführen.** Die Funktionsprüfung mit einem Prüfgerät ohne Lastwiderstände ist nicht möglich.
- Die Abschaltung der Nebelschlußleuchte am Zugfahrzeug erfolgt durch einen in der 13-poligen Steckdose integrierten Mikroschalter unmittelbar beim Einsetzen des Anhängersteckers oder eines Adapters. Beim Abkuppeln eines Anhängers ggf. verwendete Adapter daher immer aus der Steckdose entnehmen.

### Lieferumfang:

1 Steckdosen-Gehäuse mit Mikroschalter	3 Schrauben M5 x 30
1 Leitungssatz 13-adrig mit vormontiertem Kontakteinsatz 13-polig	3 Zahnscheiben
1 AFC-Modul (Anhängerblinküberwachung)	3 Muttern M5
1 Selbstklebepad	8 Kabelbinder 300 mm
	12 Kabelbinder 100 mm

# 1. Fahrzeugbatterie abklemmen

- **Sicherstellen**, daß durch das Abklemmen der Fahrzeugbatterie **kein Verlust** von gespeicherten Daten entsteht (z.B. bei Bordcomputer, Wegfahrsperr, Radio, Fehlerspeicher, etc.). **Betriebsanleitung bzw. Herstellervorschriften beachten.**
- Masse-Anschluß von der Fahrzeugbatterie trennen. Zur Vermeidung von Kurzschlüssen und aus Sicherheitsgründen darf der Einbau des Elektrosatzes nur bei abgeklemmter Fahrzeugbatterie durchgeführt werden.

# 2. Durchführung für Leitungssatz erweitern

- Ladekantenverkleidung ausbauen und linke Kofferraum-Bodenabdeckung etwas zur Mitte ziehen. Die Abdeckungen der Schlußleuchten links und rechts demontieren.
- Fahrzeugseitigen Verschlußstopfen im Kofferraumboden (unterhalb der linken Schlußleuchte) entfernen und die vorhandene Durchführung auf **40mm Ø** aufbohren. Erweiterte Durchführung entgraten, mit Korrosionsschutzmittel behandeln und trocknen lassen.

# 3. Leitungssatz 13-adrig und Steckdose montieren

- Das Leitungssatzende 13-adrig mit vormontiertem Kontakteinsatz 13-polig und den beiden Steckgehäusen 3-fach durch die unter Punkt 2 erweiterte Durchführung vom Kofferraum nach außen führen und weiter von hinten durch das Loch im Steckdosen-Halteblech der Anhängerkupplung verlegen.
- Vormontierten Kontakteinsatz 13-polig in das beiliegende Steckdosen-Gehäuse stecken und verrasten. Die Steckgehäuse 3-fach des Leitungssatzes 13-adrig auf die unten im Steckdosen-Gehäuse positionierten Mikroschalter stecken (auf korrekten Sitz achten!). Gummidichtung an die Steckdose schieben und Steckdose mit den beiliegenden Schrauben, Zahnscheiben und Muttern am Steckdosen-Halteblech der Anhängerkupplung befestigen (siehe Abb.).

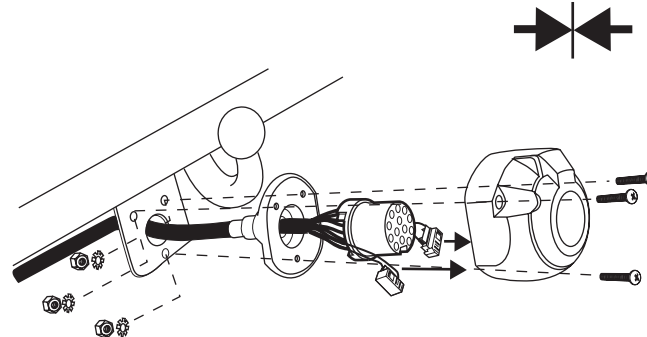

- Die Steckdose ist wie folgt belegt:

Leitung	Kontakt-Nr.	Funktion
schwarz/weiß	1	Fahrtrichtungsanzeiger links
weiß	2	Nebelschlußleuchte Anhänger
braun	3	Masse (für Kontakt 1 bis 8)
schwarz/grün	4	Fahrtrichtungsanzeiger rechts
grau/rot	5	Schlußleuchte rechts
schwarz/rot	6	Bremsleuchten
grau/schwarz	7	Schlußleuchte links
blau/rot	8	Rückfahrleuchte
rot	9	Stromversorgung Dauerplus
nicht belegt!	10	Ladeleitung Plus für Batterie im Anhänger
nicht belegt!	11	Masse (für Kontakt 10)
nicht belegt!	12	Steuerleitung Anhängererkennung
rot/braun	13	Masse (für Kontakt 9)

- Die auf dem Leitungssatz montierte Durchführungstülle positionieren und in das Durchführungsloch zum Kofferraum einsetzen.
- 

- Das mit einem **R** gekennzeichnete Leitungssatzende an der Ladekante entlang zur Steckverbindung 6-fach der **rechten Schlußleuchte** verlegen.
  - Fahrzeugseitige Steckverbindung 6-fach der rechten Schlußleuchte auftrennen und mit den passenden Gegenständen des Leitungssatzteils zusammenstecken und verrasten.
- 

- Den Kabelschuh der Leitungen **rot/braun** und **braun** an den fahrzeugseitigen Massepunkt hinter der rechten Schlußleuchte anschließen.
  - Über das an diesem Leitungssatzende verbleibende Steckgehäuse 2-fach erfolgt die Stromversorgung für das **AFC-Modul** und die Deaktivierung der **Einparkhilfe** im Anhängerbetrieb. Dieses Steckgehäuse auf das fahrzeugseitig hinter der rechten Schlußleuchte vorhandene Gegenstück stecken und verrasten.
- 

- Das mit einem **L** gekennzeichnete Leitungssatzende zur Steckverbindung 6-fach der **linken Schlußleuchte** verlegen.
  - Fahrzeugseitige Steckverbindung 6-fach der linken Schlußleuchte auftrennen und mit den passenden Gegenständen des Leitungssatzes zusammenstecken und verrasten.
- 

- Beiliegendes **AFC-Modul** (Anhängerblinküberwachung) auf das Steckgehäuse 10-fach des Leitungssatzes stecken und an geeigneter Stelle hinter der linken Kofferraum-Seitenverkleidung mit beiliegendem Selbstklebepad und/oder beiliegenden Kabelbindern befestigen.
- 

- Das Steckgehäuse 1-fach der Leitung **rot** ist für eine Erweiterung der Steckdosenfunktionen vorgesehen (siehe Hinweis auf Seite 1). Dieser Teil des Leitungssatzes endet an der linken Schlußleuchte.

## 4. Funktionsprüfung und Endmontage

- Fahrzeugbatterie wieder anklemmen.  
Die einzelnen Funktionen der Steckdose bzw. des Elektrosatzes sowie die Funktionen der Fahrzeugbeleuchtung überprüfen.
- Alle Leitungsstränge des Einbausatzes befestigen - vorhandene Kabelhalterungen nutzen oder beiliegende Kabelbinder verwenden. Alle demontierten Verkleidungen und Teile wieder einbauen.