



Peugeot 206 break

10/2002 -



GDW Ref. 1372

EEC APPROVAL N° : e6*94/20*0363*00

D/	:	6,71	kN
S/	:	75	kg
Max. 	:	1100	kg

GDW nv - Hoogmolenwegel 23 - B-8790 Waregem
TEL. 32(0)56 60 42 12(5) - FAX. 32(0)56 60 01 93

Email: gdw@gdwtowbars.com - Website: www.gdwtowbars.com



Peugeot 206 break

10/2002 -

Ref. 1372

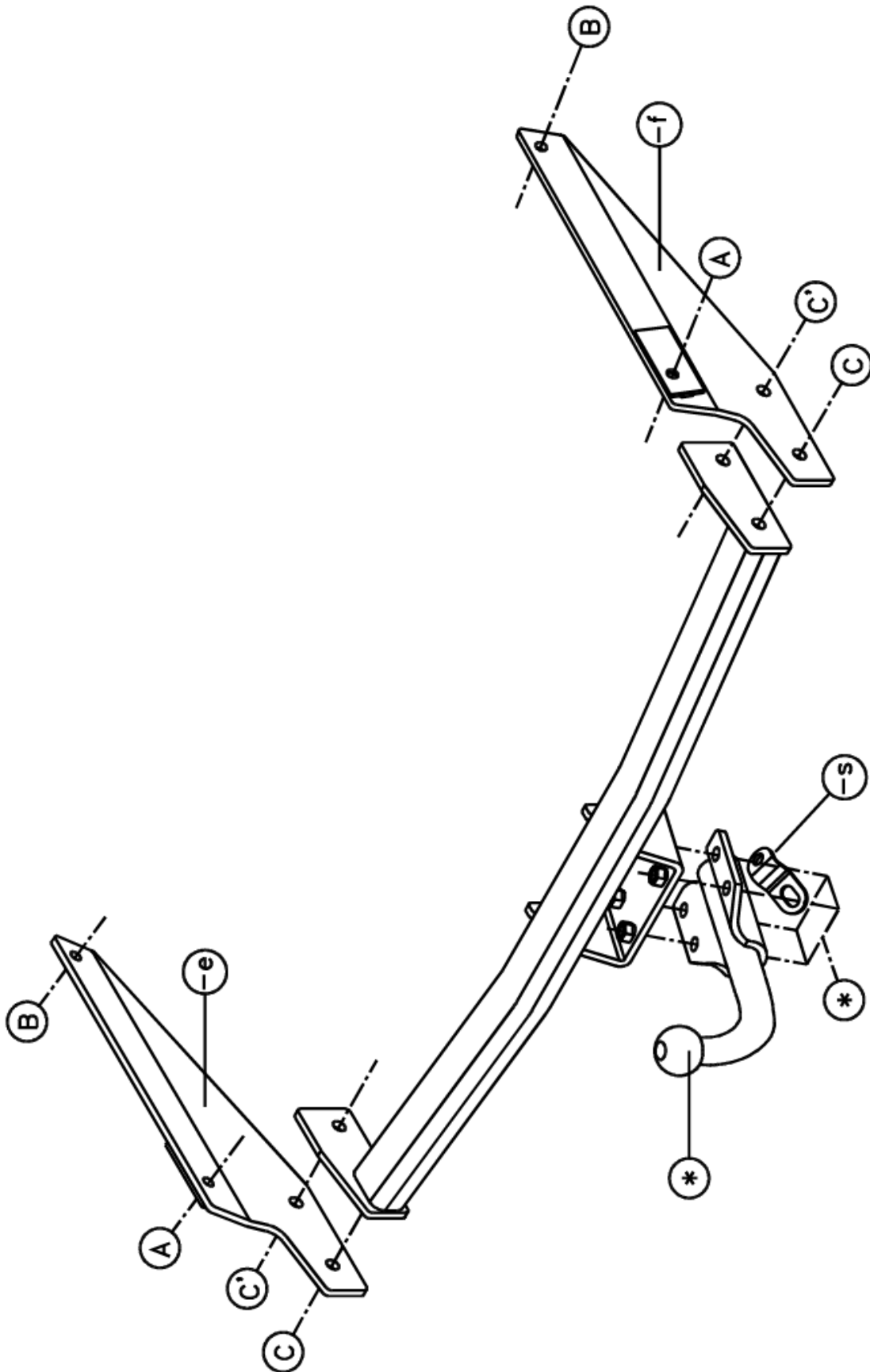



Peugeot 206 break

10/2002 -

Ref. 1372

Montagehandleiding

- 1) Neem het reservewiel weg en maak de bumper onderaan los.
Maak ook de uitlaat los uit de ophangrubbers.
- 2) Breng de verschillende kooimoeren in op de voorziene boringen aan de binnenzijde van de chassisbalken.
Plaats de monteerstukken (-e) en (-f) met de punten (A) en (B) op de zopas geplaatste kooimoeren, breng de voorziene rondsels en bouten aan en zet handvast.
- 3) Plooi de 2 bevestigingsstrips van de bumper naar beneden en plaats de trekhaak tussen de monteerstukken (-e) en (-f) tot de punten (C) en (C') van de trekhaak komen te passen met die van de monteerstukken.
Breng de nodige bouten, rondsels en moeren aan en span nu alles goed aan.
- 4) Maak de bumper onderaan terug vast en hang de uitlaat terug in de ophangrubbers.
- 5) Monteren van (*) en eveneens goed aanspannen.

Samenstelling

1 trekhaak referentie 1372			
1 bolstang T43M001	(*)	2 rondsels 40x35x12x4	(B)
4 bouten M12x40	(*)	2 kooimoeren M10 - type 1 (ingedrukt op moer)	(A)
8 borgrondnels M12	(* - C - C')	2 kooimoeren M10 - type 5 (ingedrukt op moer)	(B)
1 veiligheidsschakel (-s)	(*)	1 monteerstuk (-e)	(A - B - C - C')
4 bouten M12x35	(C - C')	1 monteerstuk (-f)	(A - B - C - C')
2 moeren M12	(C')		
4 bouten M10x35	(A - B)		
4 borgrondnels M10	(A - B)		

Alle bouten en moeren : kwaliteit 8.8

N.B.

Voor de maximum toegestane massa welke uw voertuig mag trekken dient U uw dealer te raadplegen.

Verwijder eventueel de bitumenlaag op de bevestigingsplaats van de trekhaak.

Opgepast bij het boren dat men geen remleiding, elektriciteitsdraden of brandstofleidingen beschadigt.



Peugeot 206 break

10/2002 -

Réf. 1372

Notice de montage

- 1) Enlever la roue de rechange et détacher le pare-chocs.
Détacher aussi le pare-chocs des caoutchoucs à suspendre.
- 2) Introduire les différents écrous en cage sur les forages prévus au côté intérieur des poutres de châssis.
Placer les pièces de montage (-e) et (-f) avec les points (A) et (B) sur les écrous en cage juste placés, insérer les rondelles et les boulons prévus mais ne pas encore serrer.
- 3) Plier les 2 bandes de fixation du pare-chocs en bas et placer l'attelage entre les pièces de montage (-e) et (-f) jusque les points (C) et (C') de l'attelage s'adaptent aux points des pièces de montage.
Introduire les boulons, les rondelles et les écrous nécessaires et fixer bien le tout.
- 4) Refixer le pare-chocs au bas et reprendre l'échappement dans les caoutchoucs à suspendre.
- 5) Monter le (*) et également bien fixer.

Composition

1 attelage référence 1372			
1 tige-boule T43M001	(*)	2 rondelles 40x35x12x4	(B)
4 boulons M12x40	(*)	2 écrous en cage M10 - type 1 (enfoncé sur l'écrou)	(A)
8 rondelles de sûreté M12	(* - C - C')	2 écrous en cage M10 - type 5 (enfoncé sur l'écrou)	(B)
1 anneau de sécurité (-s)	(*)	1 pièce de montage (-e)	(A - B - C - C')
4 boulons M12x35	(C - C')	1 pièce de montage (-f)	(A - B - C - C')
2 écrous M12	(C')		
4 boulons M10x35	(A - B)		
4 rondelles de sûreté M10	(A - B)		

Tous les boulons et les écrous : qualité 8.8

Remarque

Pour le poids de traction maximum autorisé de votre voiture, consulter votre concessionnaire.
Enlever la couche de bitume ou d'anti-tremblement qui recouvre éventuellement les points de fixation.



Peugeot 206 break

10/2002 -

Ref. 1372

Fitting instructions

- 1) Remove the spare wheel and loosen the exhaust at the bottom.
Loosen also the exhaust from the hanging rubbers.
- 2) Insert the different cage nuts in the provided drillings on the inside of the chassis beams.
Place the mounting pieces (-e) and (-f) with the points (A) and (B) on the just placed cage nuts, insert the provided washers and bolts but do not tighten yet.
- 3) Pleat the 2 fixing strips of the bumper downwards and place the tow bar between the mounting pieces (-e) and (-f) till the points (C) and (C') of the tow bar match those of the mounting pieces.
Insert the necessary bolts, washers and nuts and tighten everything firmly.
- 4) Refix the bumper at the bottom and rehang the exhaust in the hanging rubbers.
- 5) Assemble (*) and tighten also firmly.

Composition

1 tow bar reference 1372			
1 ball T43M001	(*)	2 washers 40x35x12x4	(B)
4 bolts M12x40	(*)	2 cage nuts M10 - type 1 (pushed in on nut)	(A)
8 security washers M12	(* - C - C')	2 cage nuts M10 - type 5 (pushed in on nut)	(B)
1 security shackle (-s)	(*)	1 mounting piece (-e)	(A - B - C - C')
4 bolts M12x35	(C - C')	1 mounting piece (-f)	(A - B - C - C')
2 nuts M12	(C')		
4 bolts M10x35	(A - B)		
4 security washers M10	(A - B)		

All bolts and nuts : quality 8.8

Note

Please consult your cardealer or owners manual for the maximal permissible towing mass.

Remove any bitumen coating on the fastening position for the tow bar.

When drilling, be carefull not to damage any brake lines, electrical wiring or fuel lines.



Peugeot 206 Break

10/2002 -

Ref. 1372

Anbauanleitung

- 1) Reserverad wegnehmen und Stoßstange unten lösen.
Auch Auspuff von Aufhänggummis lösen.
- 2) Verschiedene Käfigmuttern auf vorhandene Bohrungen an Chassisbalkeninnenseite setzen.
Montierstücke (-e) und (-f) mit Punkte (A) und (B) auf die soeben gesetzte Käfigmuttern setzen,
vorgesehen Ritzel und Bolzen einbringen ohne anzuspinnen.
- 3) Die 2 Befestigungsstreifen von Stoßstange nach unten falten und Anhängerkupplung zwischen
Montierstücke (-e) und (-f) setzen bis Punkte (C) und (C') von Anhängerkupplung passen mit diese von
Montierstücke.
Nötige Bolzen, Ritzel und Muttern anbringen und alles gut anspannen.
- 4) Stoßstange unten wieder befestigen und Auspuff wieder in Aufhänggummis hängen.
- 5) (*) montieren und gleichfalls gut anspannen.

Zusammenstellung

1 Anhängerkupplung Referenz 1372			
1 Kugelstange T43M001	(*)	2 Ritzel 40x35x12x4	(B)
4 Bolzen M12x40	(*)	2 Käfigmuttern M10 - Type 1	(A)
8 Sicherheitsritzeln M12	(* - C - C')	(eingedrückt auf Mutter)	
1 Sicherheitskettenglied (-s)	(*)	2 Käfigmuttern M10 - Type 5	(B)
4 Bolzen M12x35	(C - C')	(eingedrückt auf Mutter)	
2 Muttern M12	(C')	1 Montierstück (-e)	(A - B - C - C')
4 Bolzen M10x35	(A - B)	1 Montierstück (-f)	(A - B - C - C')
4 Sicherheitsritzeln M10	(A - B)		

Alle Bolzen und Muttern : Qualität 8.8

Hinweise

Die Maximale Anhängelast ihres Fahrzeuges können Sie im Fahrzeugschein oder im Benutzerhandbuch nachlesen.
Im Bereich der Anlageflächen muß Unterbodenschutz und Antiröhmaterial entfernt werden.
Vor dem Bohren prüfen, daß keine, dort eventuell Leitungen beschädigt werden können.

Trekhaken

Attelages



Anhängevorrichtungen Tow bars

Bouten - Boulons - Bolts - Bolzen
Kwaliteit 8.8

DIN 912 - DIN 931 - DIN 933 - DIN 7991

M6 \equiv 10,8Nm of 1,1kgm
M12 \equiv 88,3Nm of 9,0kgm

M8 \equiv 25,5Nm of 2,60kgm
M14 \equiv 137Nm of 14,0kgm

M10 \equiv 52,0Nm of 5,30kgm
M16 \equiv 211,0Nm of 21,5kgm

Bouten - Boulons - Bolts - Bolzen
Kwaliteit 10.9

DIN 912 - DIN 931 - DIN 933 - DIN 7991

M6 \equiv 13,7Nm of 1,4kgm
M12 \equiv 122,6Nm of 12,5kgm

M8 \equiv 35,3Nm of 3,6kgm
M14 \equiv 194Nm of 19,8kgm

M10 \equiv 70,6Nm of 7,20kgm
M16 \equiv 299,2Nm of 30,5kgm

Ontwerp

GDW

Designed by

GDW

Signé

GDW

Entwurf

GDW
