



RFC nr : e6*94/20*0195*00

Valeur-D-waarde : 6.90 KN

Valeur-S-waarde : 50 kg

Max. : 1200 kg

Seat N° : 1205

Type : Cordoba Vario

Model: 1999 -

Samenstelling

- | | |
|-------------------------------|-----------|
| 1 trekhaak ref.1205 | (*) |
| 1 bolstang T43M002 of T35M002 | (B) |
| 4 bouten M10-40 + moeren | (C-E) |
| 4 bouten M10-40 | (A) |
| 4 bouten M12-40 | (*) |
| 10 borgrondseis 10mm | (A-B-C-E) |
| 4 borgrondseis 12mm | (*) |
| 2 rondseis 40-12-4 | (B) |
| 2 monteerstukken (-E) | (B) |
| 2 monteerstukken (-g) | (A-C-E) |
| 1 veiligheidschakel | (C-E) |
| | (*) |

Composition

- | | |
|---------------------------------|-----------|
| 1 attelage ref.1205 | (*) |
| 1 tige-boule T43M002 ou T35M002 | (B) |
| 2 boulons M10-40 + écrous | (C-E) |
| 4 boulons M10-40 | (A) |
| 4 boulons M12-40 | (*) |
| 10 rondelles de sûreté 10mm | (A-B-C-E) |
| 4 borgrondseis 12mm | (*) |
| 2 rondseis 40-12-4 | (B) |
| 2 pièces de montage (-f) | (B) |
| 2 pièces de montage (-g) | (A-C-E) |
| 1 anneau de sécurité | (C-E) |
| | (*) |

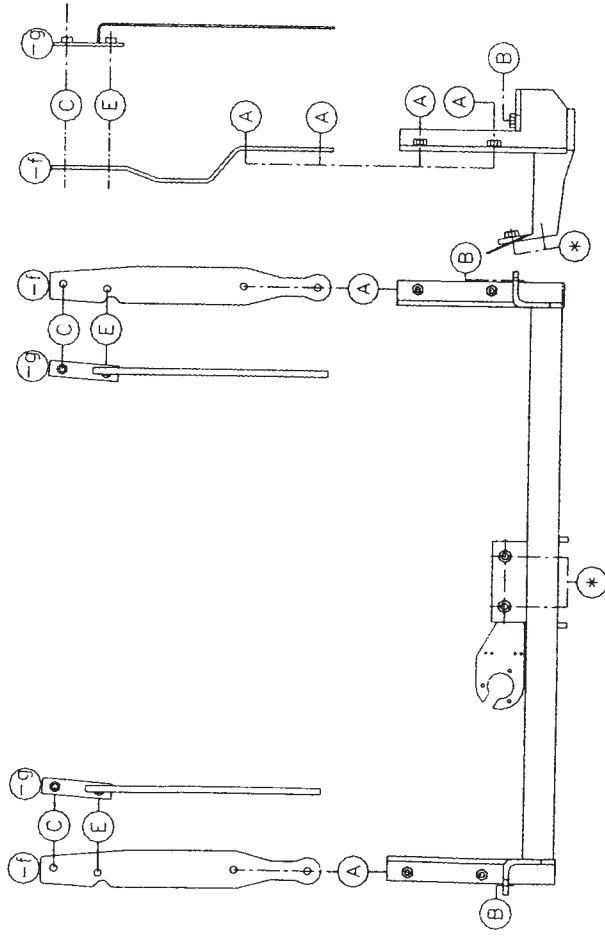

COV N.V.
 Hoogmolenwegel 23
 B-8790 WAREGEM
 Tel. 32 (0) 56/60.42.12
 Fax 32 (0) 56/60.01.93

TREKHAKEN **ATTELAGES**



Seat cordoba Vario '99

Montagehandleiding

1/ Demonteer de achterbumper en het plastiek onderschild. Verwijder definitief de metalen stootbalk, maak de uitlaat los aan de bevestigingsrubbers. Verwijder de binnenbekleding in de kofferruimte.

2/ Verwijder het achterste pinnetje (zie foto 6) van de bevestiging van het warmteschild. Plaats de trekhaak met de draagarmen in de openingen achteraan in het chassis (zie foto 3-4) met de punten (A) op de voorziene boringen. Plaats de monteerstukken (-f) met de punten (A) tegen de onderkant van het chassis op de punten (A) van de trekhaak. Breng bij (A) de bouten in, en voorlopig lichtjes aanspannen. Boor nu aan de linkerzijde het punt (E) door het chassis met 10.5mm, en verwijder aan de rechterzijde de tape op de voorziene boring (C), (zie foto 5).

3/ Neem nu de trekhaak en de monteerstukken (-f) terug weg en breng de moerstukken (-g) in het chassis op de punten (C) en (E). Plaats nu de trekhaak terug en breng bij de punten (A), (C) en (E) de bouten in, doch nog niets aanspannen.

4/ Boor nu de punten (B) door tot in de kofferruimte met 10.5mm. Verwijder de bitumenlaag op de plaats van de boring, bouten en rondseis inbrengen via de kofferruimte en alles degelijk aanspannen.

5/ Vooraleer men de bumper terug plaatst maakt men eerst nog een insnijding in de onderkant van de bumper volgens bijgevoegde tekening, in het kunststoffen onderschild moet men ook een weinig wegsnijden (zie foto 1-2). Plaats nu de bumper en onderschild terug en breng de binnenbekleding van de koffer terug op zijn plaats, maak de uitlaat terug vast.

6/ Monteren van (*) en alles degelijk aanspannen.

Manuel de montage

1/ Démontez le pare-chocs arrière et la protection en plastique. Enlever le butoir en métal définitivement, détacher l'échappement des caoutchoucs. Enlever la couverture du fond du coffre.

2/ Enlever la petite cheville arrière (photo 6) de la fixation de la plaque thermique. Mettre l'attelage avec les bras-porteurs dans les ouvertures à l'arrière du chassis (photo 3-4) avec les points (A) sur les forages prévus. Placer les pièces de montage (-f) avec les points (A) contre l'en-dessous du chassis sur les points (A) de l'attelage. Mettre aux points (A) les boulons et serrer provisoirement. Forer au côté gauche le point (E) à travers le chassis avec diam. 10,5 mm. Enlever au côté droit le scotch sur le forage prévu (C) (photo 5).

3/ Démontez l'attelage et les pièces de montage (-f) et mettez les pièces écrous (-g) dans le chassis sur les points (C) et (E). Remontez l'attelage et mettez aux points (A), (C) et (E) les boulons mais ne rien serrer.

4/ Forer les points (B) jusque dans le coffre avec diam. 10,5 mm. Enlever la couche de bitume qui est sur le forage, mettre les boulons et rondelles par le coffre et bien fixer.

5/ Avant de mettre le pare-chocs il faut faire une découpe dans l'en-dessous selon le dessin ainsi que dans la protection en plastique (photo 1-2). Remonter le pare-chocs et la protection en plastique. Remettre la couverture du fond du coffre et fixer l'échappement dans les caoutchoucs.

6/ Monter le (*) et bien fixer le tout

N.B.!!
 Voor de max. toegestane massa, welke uw auto mag trekken, dient u uw dealer te raadplegen. Verwijder eventueel de bitumenlaag op de bevestigingsplaats van de trekhaak. Opgepast bij het boren dat men geen remleiding of elektriciteitsdraden beschadigt. **Pararoket!!**
 Pour le poids de traction maximum autorisé de votre voiture, consultez votre concessionnaire. Enlever la couche de bitume ou d'anti-tremblement qui recouvre éventuellement les points de fixation. **Vallier en percent à ne pas endommager les conduites de frein et de carburant.**



Seat cordoba Vario '99

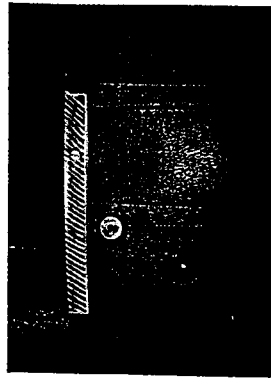

Foto/photo 1

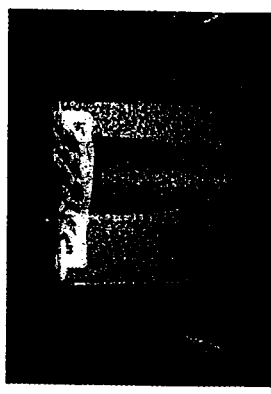

Foto/photo 2



Foto/photo 3



Foto/photo 4



Foto/photo 5

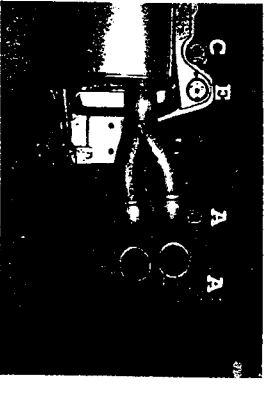

Foto/photo 6



Seat Cordoba Vario '99

Ref. 1205

GENERAL INSTRUCTIONS:

MUST BE KEPT IN THE VEHICLE

Fitting:

- Make sure that the tow bar has not been damaged during transport and it is the right reference for the vehicle.
- Read the fitting instruction before starting and follow them very precisely during the fitting.
- Present the tow bar under the car first to check if all points are right.
- If holes have to be drilled, check that no wires can be damaged. Remove all soundproofing material, clean and protect the drilled holes with an anticorrosive product.
- If the vehicle is equipped with special bumpers (sport or tuning parts...) first contact the technical service of GDW to be sure that the tow bar can be fitted.

Guantee:

- The indicated towing weight, "D" and "S" values may not be exceeded
- The tow bar has to be checked after 1.000 km and every year:
 - o All bolts should be checked and retightened if necessary
 - o Repair any damage to the paint finish
 - o Replace any damaged components
- Parts of the detachable tow bars must be kept well greased.

Use:

- If the towing ball covers the number plate or the fog light, it must always be removed when no trailer is used.

WICHTIGE RATSCHLÄGE:

IN FAHRZEUG BEWAHREN

Montage:

- Vor Anfang von Montage muss Anhängerkupplung auf Transportschade kontrolliert werden.
- Aufmerksam Anbauanleitung zu Rate ziehen. Alle Anweisungen sollen gefolgt werden.
- Erst Anhängerkupplung auf Fahrzeug präsentieren, danach montieren.
- Vor dem Bohren von Löchern, nachprüfen ob anwesende Kabels nicht beschädigt werden können. Drhrensenschutz und Unterbodenschutz entfernen. Gebohrde Löcher und Karrosserieunterteilen mit eine Korrosionfeste Farbe behandeln.
- Falls Fahrzeug keine Standardstangen hat (spezielle Serie, Sportausführungen, Tuning ...), muß Aussparung nachprüfen. Im Zweifelsfall, GDW kontaktieren.

Garantie:

- Die angegeben max. Anhängelast "D" en "S" Wert, möchten nicht hinüberschritten werden.
- Nach 1.000 Km gebrauch und weinigtens 1 Malh pro Jahr muss Anhängerkupplung nachgeprüft werden:

- o Alle Bolzenverbindungen nachprüfen und nachziehen falls nötig.
- o Beschädigung an Farbe wiederherstellen.
- o Falls Anhängerkupplung durch eine Extreme Belastung getreift werd muss diese ersetzt werden.
- o Die Interne Teile von abnehmbar System einfetten.

Gebrauch:

- Falls Kugel von Anhängerkupplung Kennzeichen oder Nebelscheinwerfer ganz oder zum Teil bedeckt muß diese, wann nicht gebraucht, entfernt werden.

Nr. 1205 Seat Cordoba Vario '99

MILIEU du pare-choc

Midden bumper

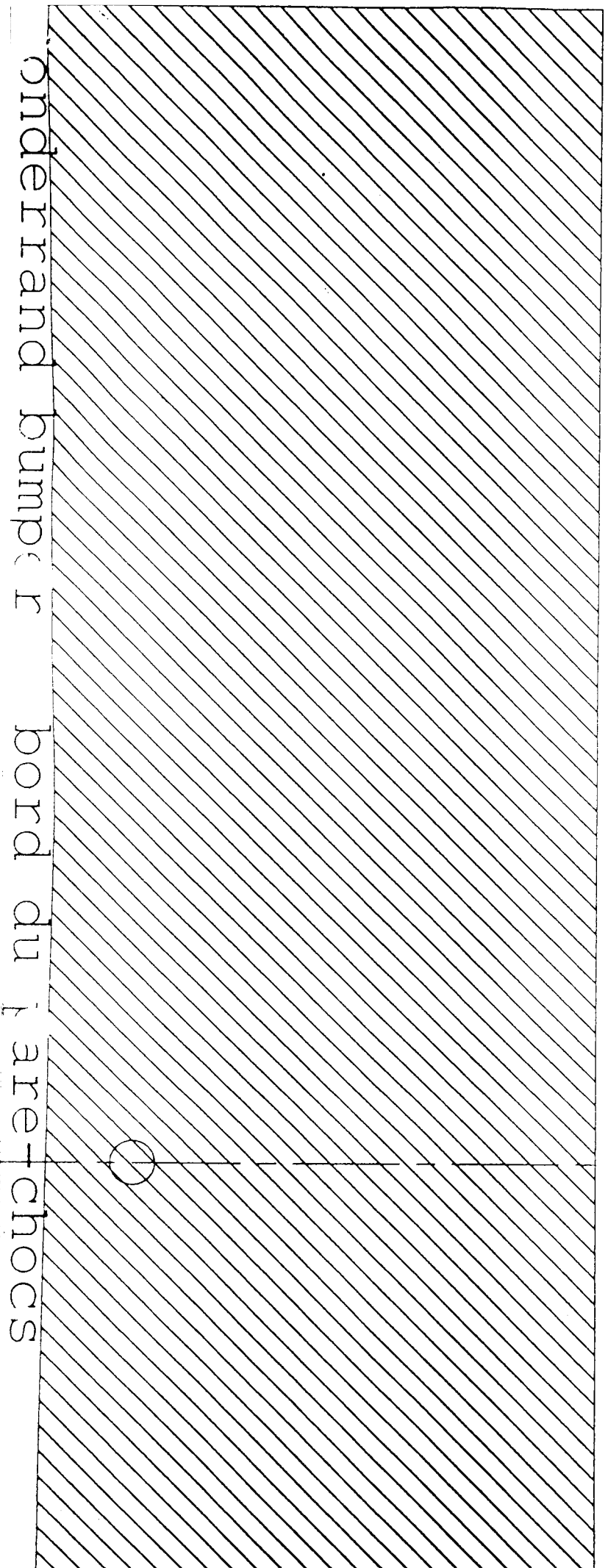

onderrand bumper bord du pare-chocs